

1. tarló vízszintes vetülete 1:25

DONI KÁPOLNA RE-04/2

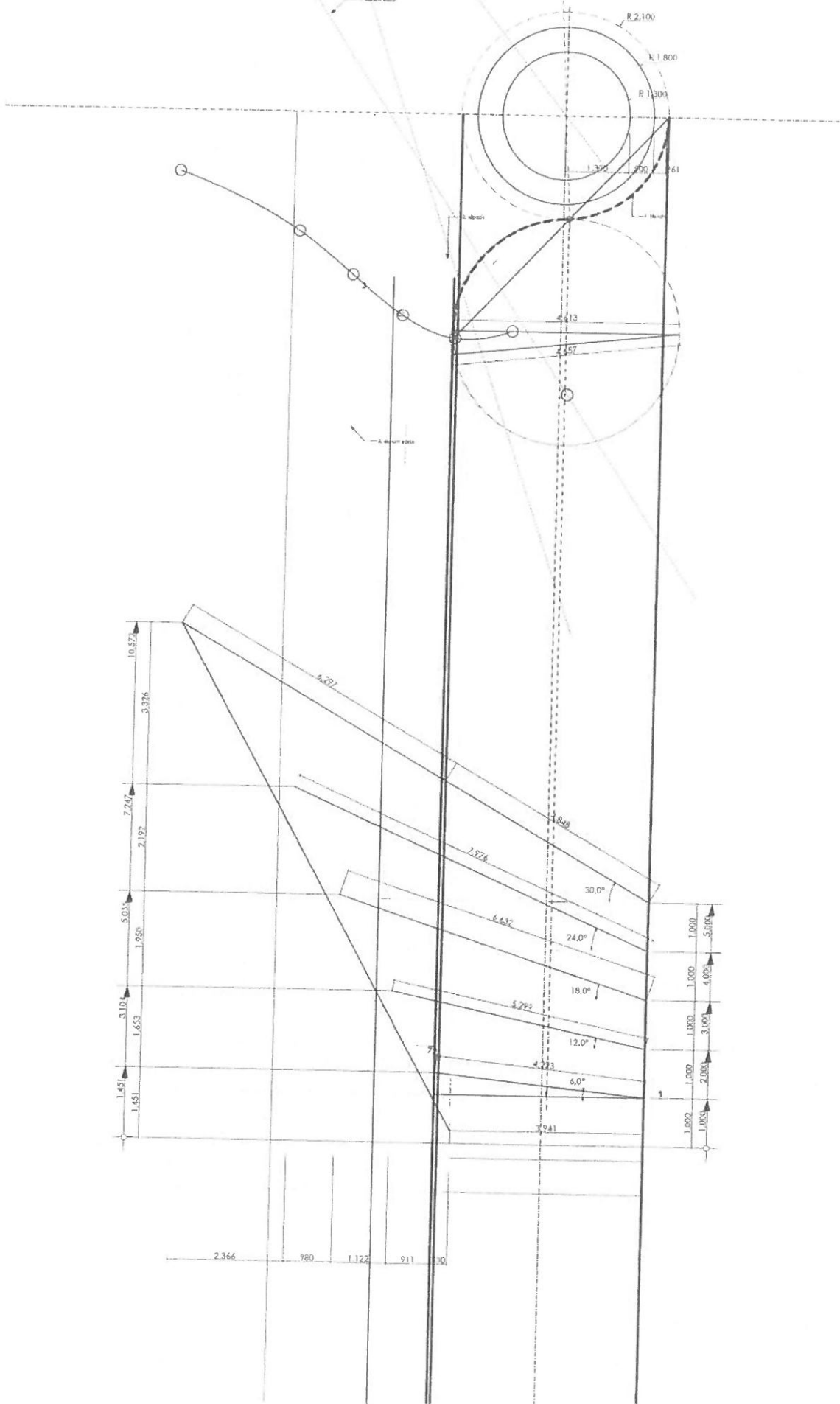

1. tartó térbeli síkmetszet 1:25

DONI KÁPOLNA RE-04/3

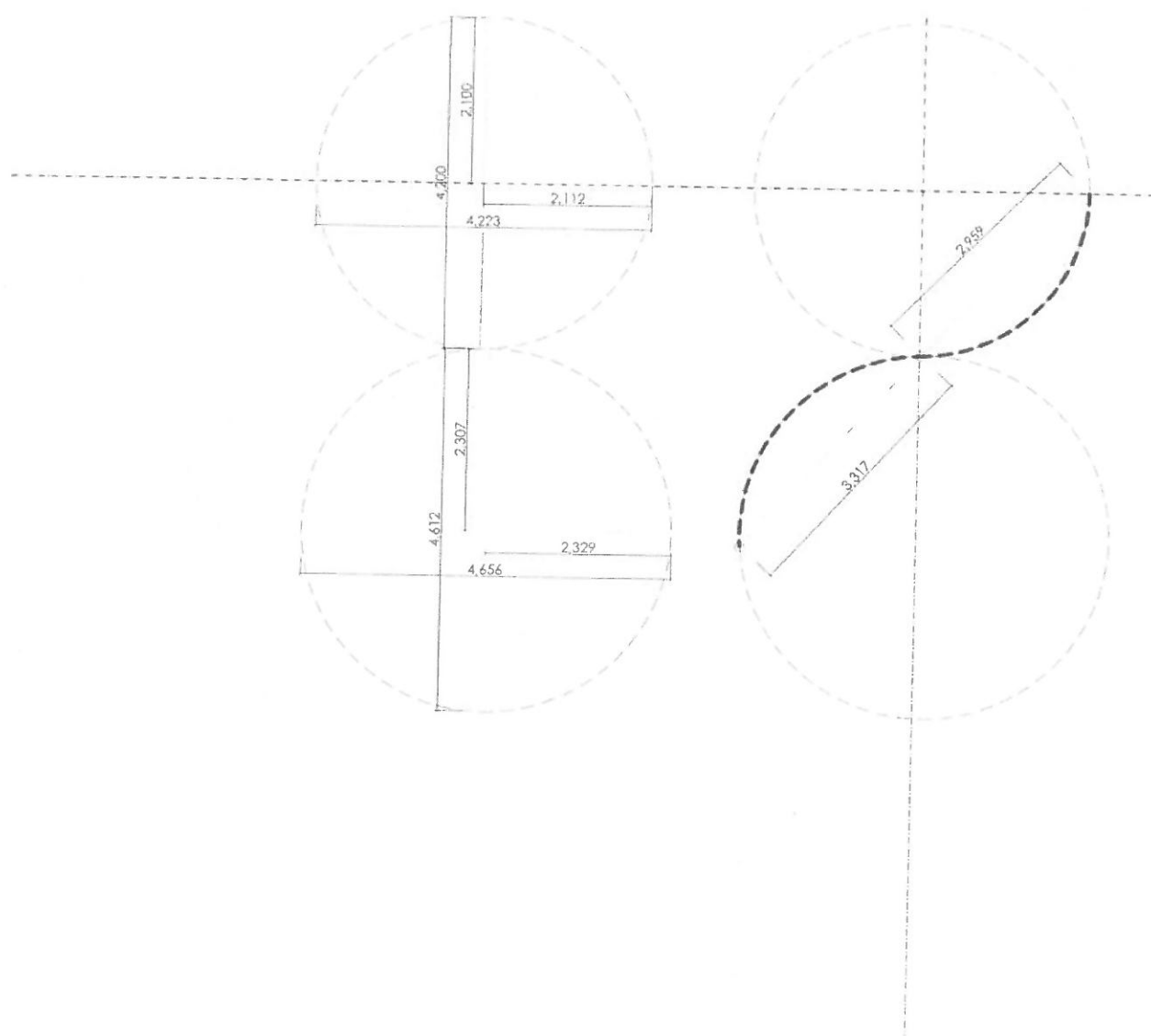

2. tartó vízszintes vetülete 1:25

DONI KÁPOLNA RE-04/4

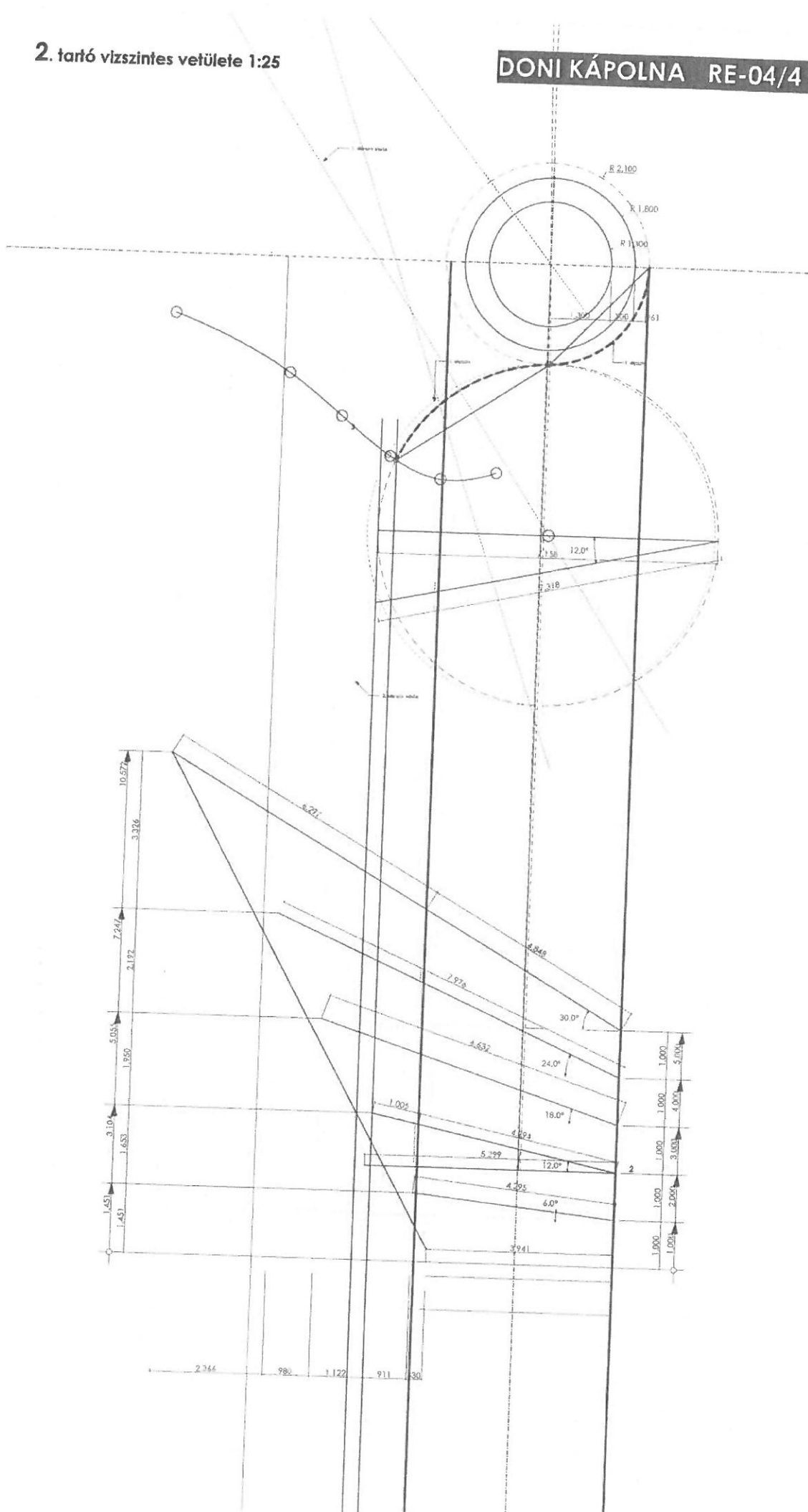

2. tartó térbeli síkmetszet 1:25

DONI KÁPOLNA RE-04/5

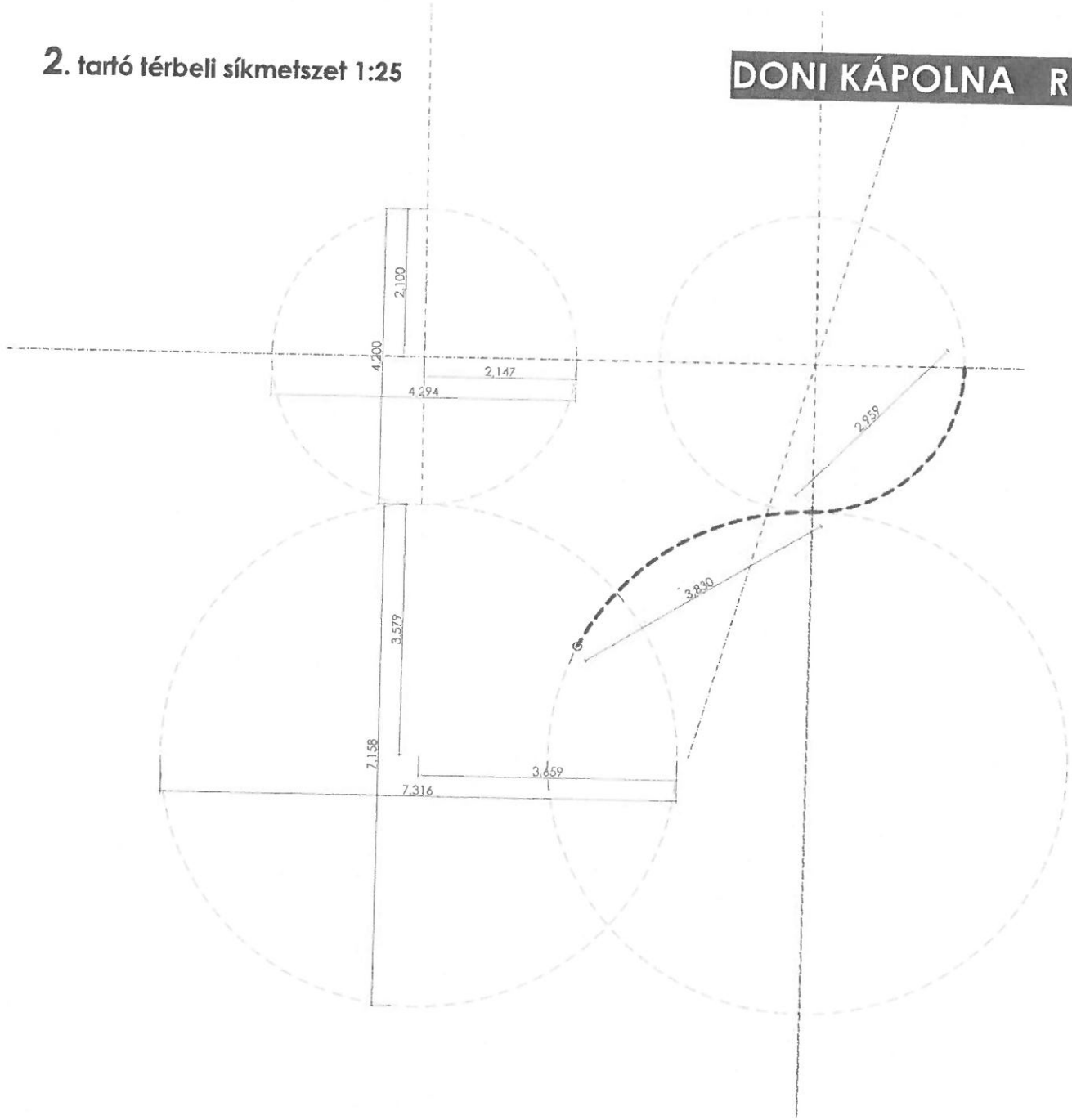

3. tartó vízszintes vetülete 1:25

DONI KÁPOLNA RE-04/6

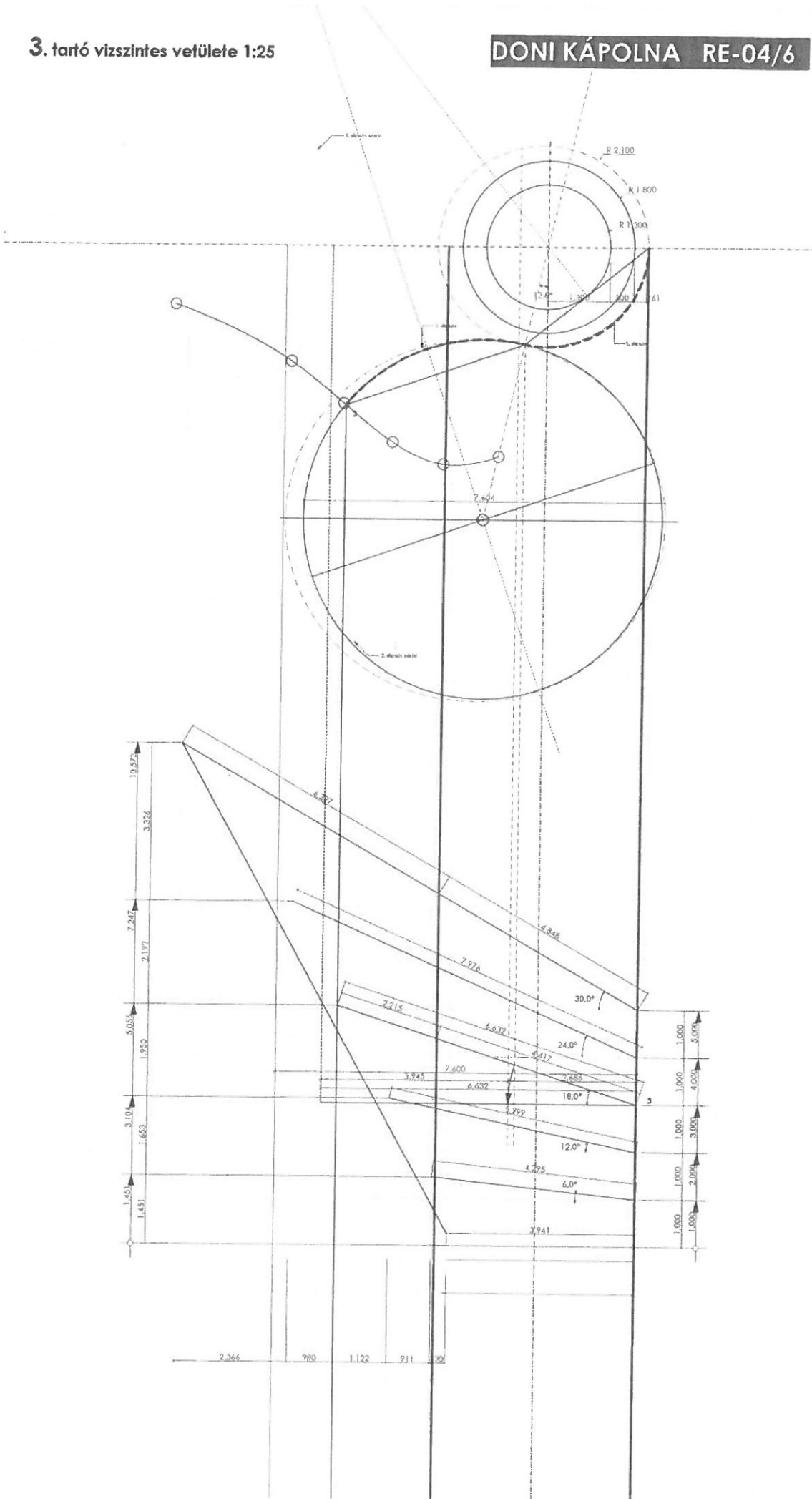

3. tartó térbeli síkmetszet 1:25

DONI KÁPOLNA RE-04/7

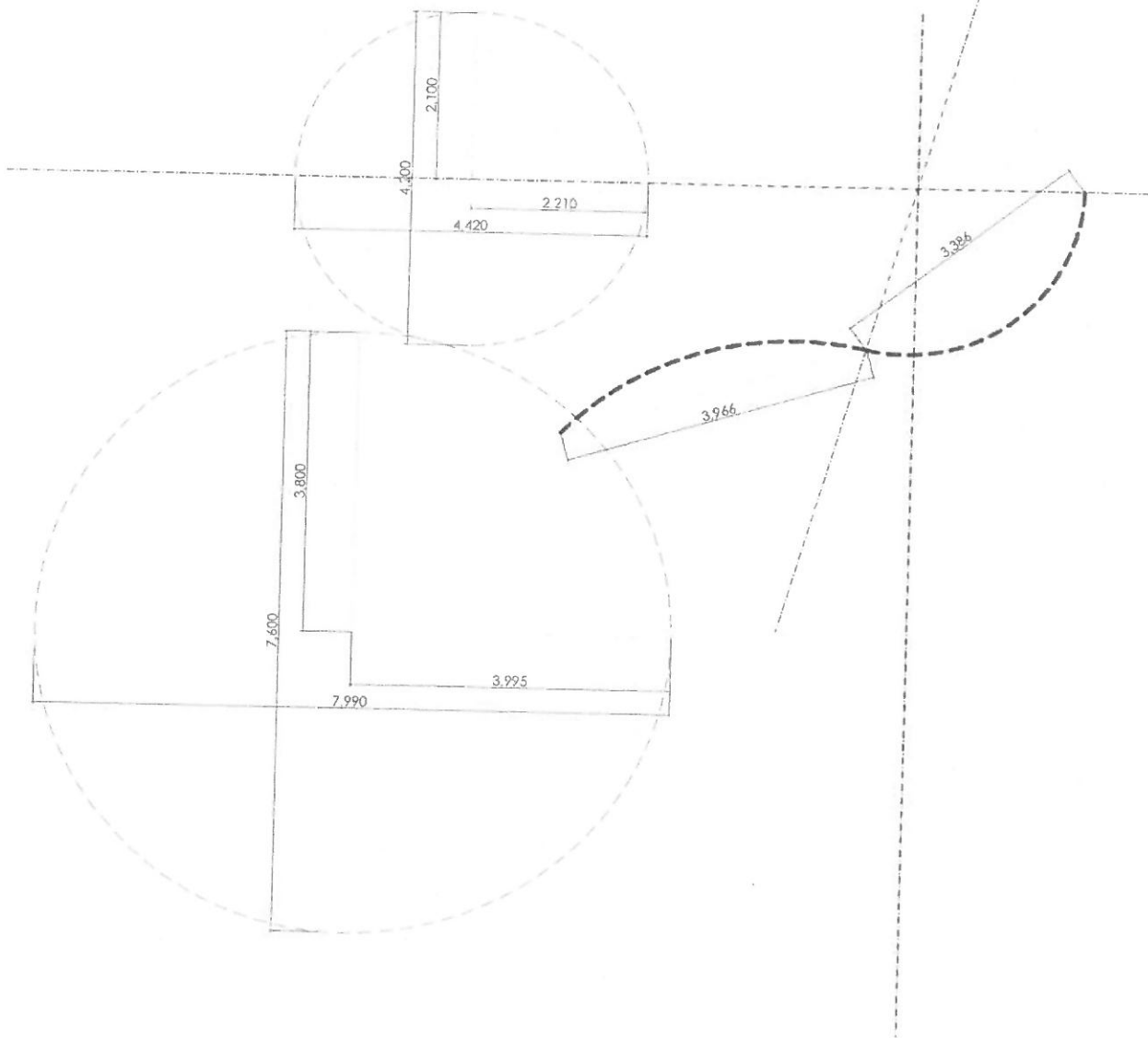

4. tartó vízszintes vetülete 1:25

DONI KÁPOLNA RE-04/8

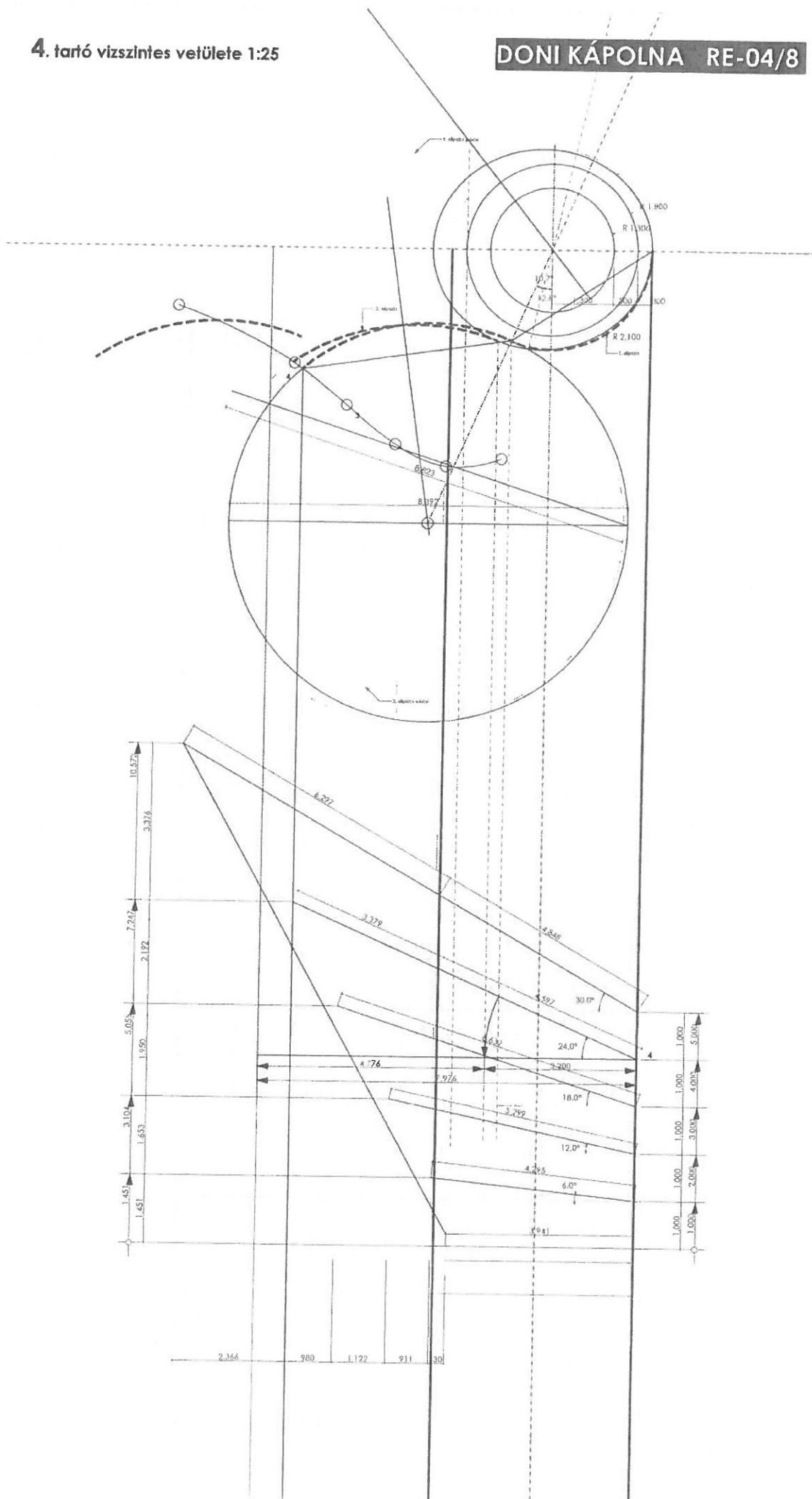

4. tartó térbeli síkmetszet 1:25

DONI KÁPOLNA RE-04/9

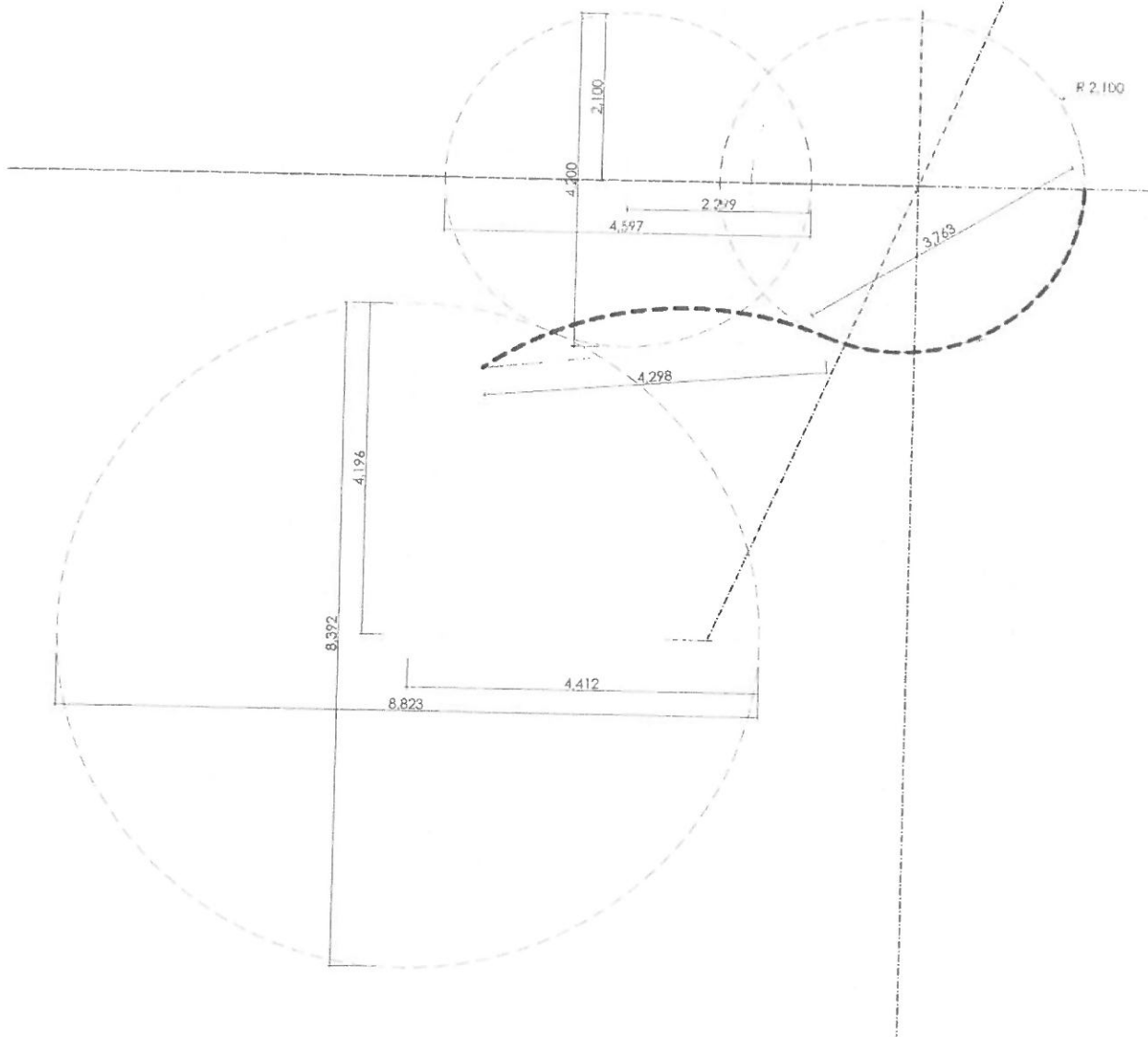

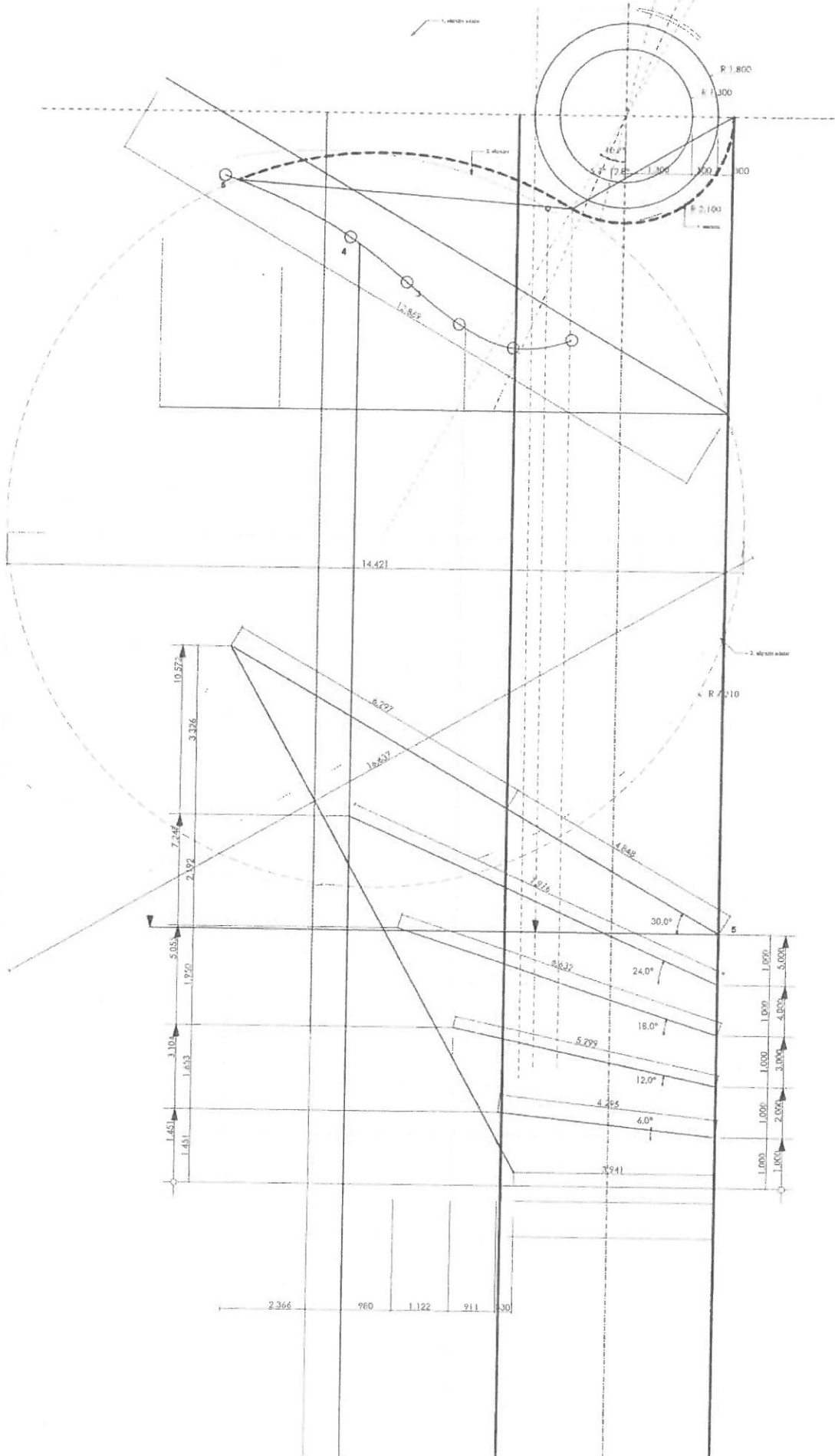

5. tartó térbeli síkmetszet 1:25

DONI KÁPOLNA RE-04/11

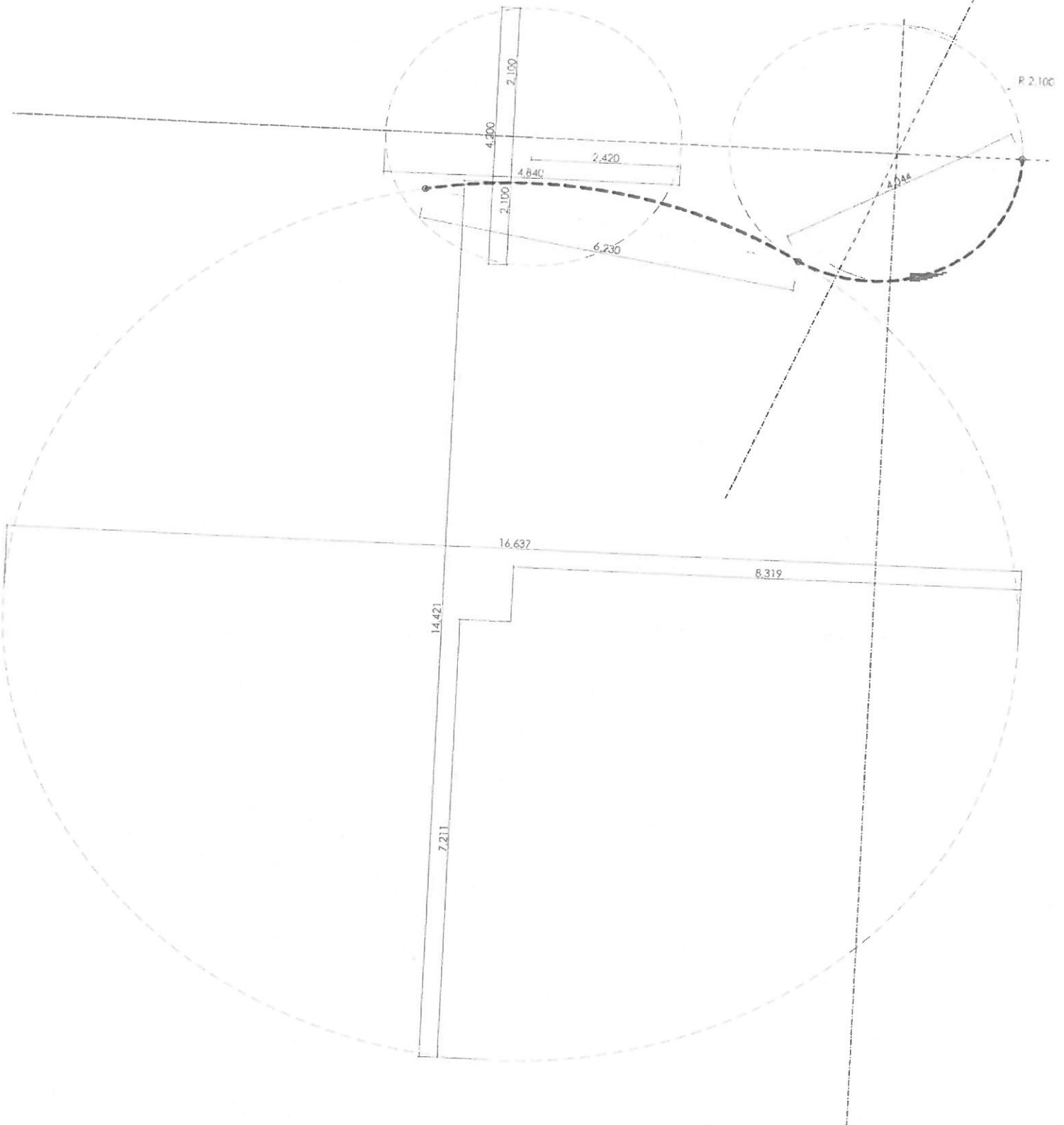



ÉPÍTÉSZET

EZEN TERV A V&V 57. MÉRNÖKI IRODA BT., ÉS VAJNAI ENDRE SZELLEMI ALKOTÁSA, MELY AZ 1999 ÉVI LXXVI. TÖRBÉNY ALAPJÁN SZERZŐI JOGVÉDELME ALATT ÁLL

	ÉPÍTÉSZ TERVEZŐ: V&V 57. MÉRNÖKI IRODA BT. 8000 SZÉKESFEHÉRVÁR, KANDÓ KÁLMÁN UTCA 6.	MEGRENDELŐ, ÉPÍTETŐ: KIVING Kft. H-1033 BUDAPEST, HAJÓGYÁR utca, Hajógyár-sziget 132.	DÁTUM: 2022. ÁPRILIS 24.
	MUNKA MEGNEVEZÉSE: DON-KANYAR EMLÉKKÁPOLNA	BÉRÜHÁZÁS HELYSZÍNE: PÁKOZD külföldi terület HRSZ.:086/1(f)	VERZÓSZÁM: 01. MUNKASZÁM: 22322
A TERV FAJTÁJA: REKONSTRUKCIÓS TERV	FELELŐS ÉPÍTÉSZ TERVEZŐ: VAJNAI ENDRE É-07-0044	STATIKUS TERVEZŐ: SZABÓ LAJOS T 07-0042	GÉPÉSZ TERVEZŐ:
	ÉPÍTÉSZ MUNKATÁRS: VAJNAI ENDRÉNÉ	VILLAMOS TERVEZŐ: HEGEDŰS ISTVÁN VT-07-0601	TŰZVÉDELMI TERVEZŐ:
	GEODÉZIA: KUN LÁSZLÓ GD-T/07-0923	GYENGEÁRAM:	BELSŐÉPÍTÉSZ:
			LÉPTÉK: M 1:5
			RAJZSZÁM: ÉR-04

RÉSZLETRAJZOK

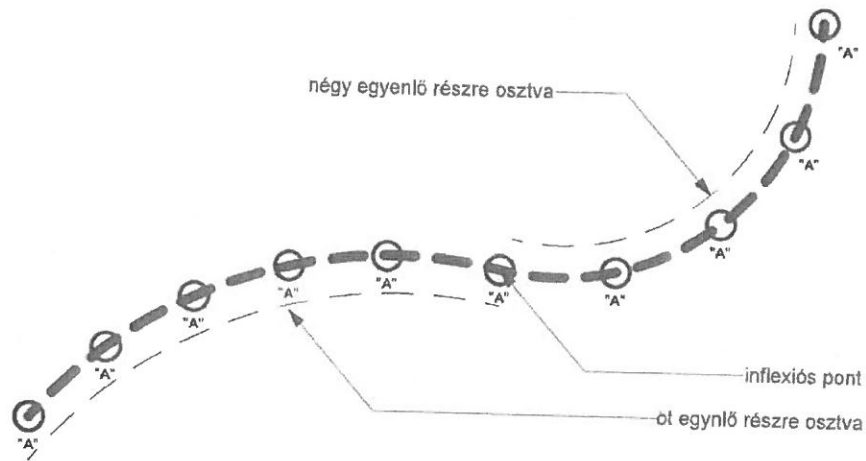

Egy mintatartón az "A" elemek osztási vázlatát.
Inflexiós ponttól "kifelé" öt egyenlő részre, attól az ellenkező irányba négy egyenlő részre.

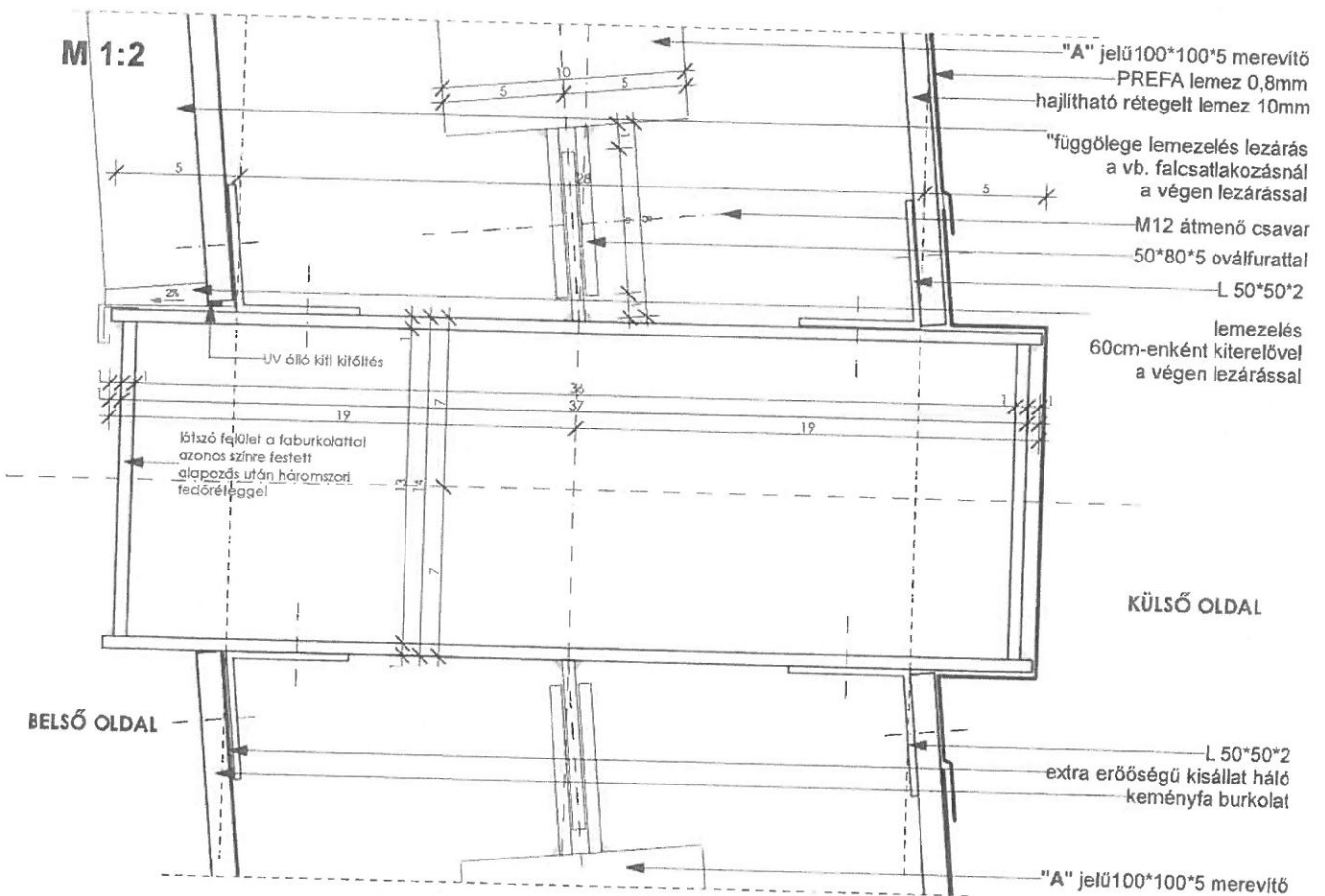

ÉR-04/1

Vajnai
2022. ÁPRILIS 24.

M 1:2

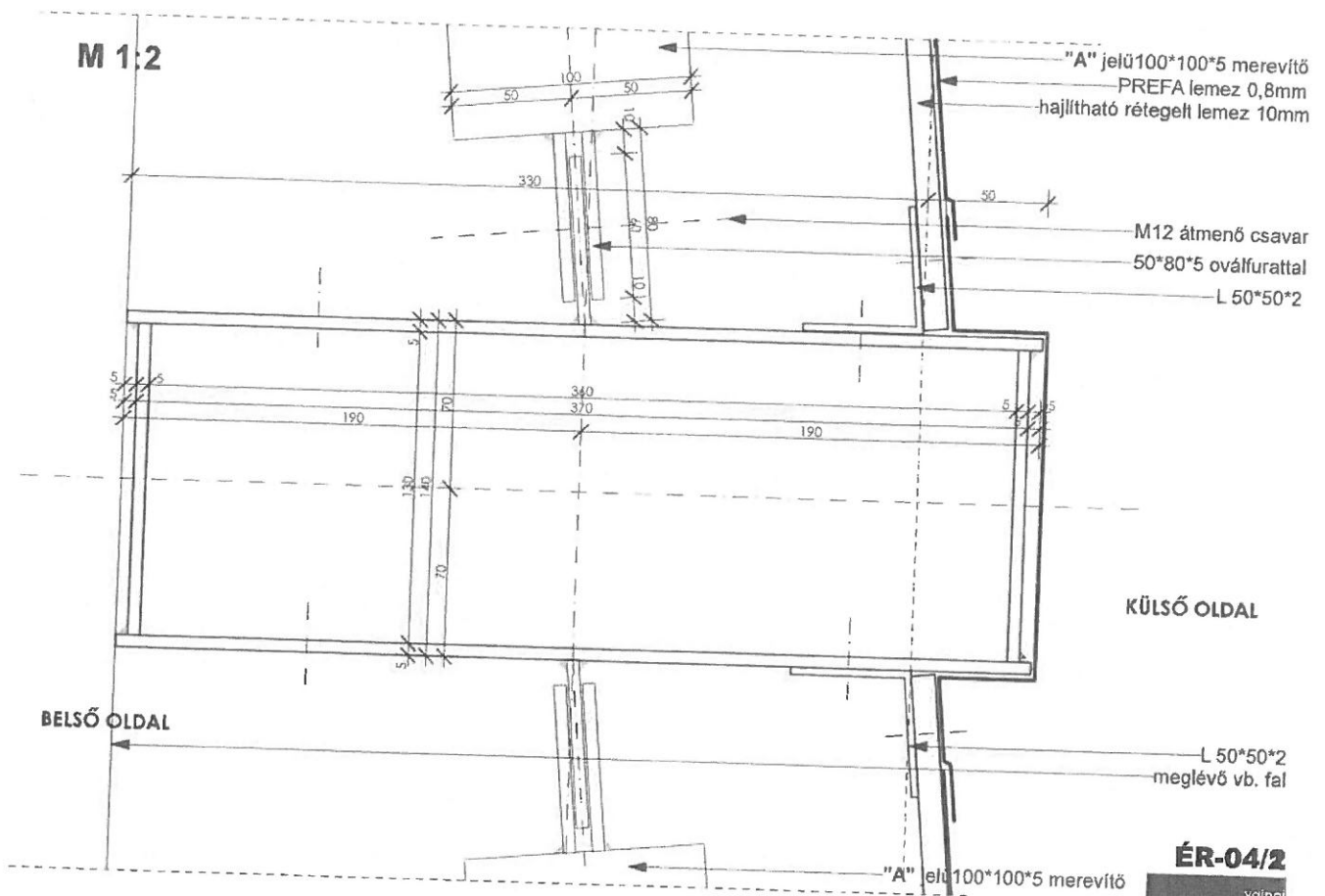

ÉR-04/2

vajna
2022. ÁPRILIS 24.

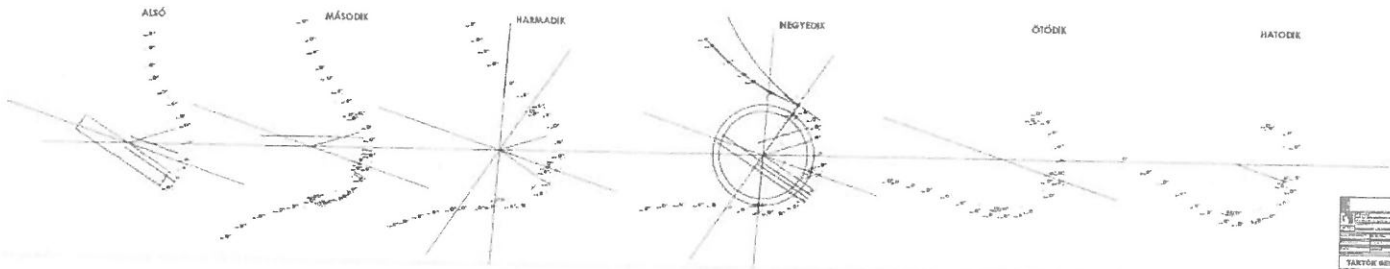

ÉPÍTÉSZET	
1. Építész	2. Építész
3. Építész	4. Építész
5. Építész	6. Építész
7. Építész	8. Építész
9. Építész	10. Építész
11. Építész	12. Építész
13. Építész	14. Építész
15. Építész	16. Építész
17. Építész	18. Építész
19. Építész	20. Építész
21. Építész	22. Építész
23. Építész	24. Építész
25. Építész	26. Építész
27. Építész	28. Építész
29. Építész	30. Építész
31. Építész	32. Építész
33. Építész	34. Építész
35. Építész	36. Építész
37. Építész	38. Építész
39. Építész	40. Építész
41. Építész	42. Építész
43. Építész	44. Építész
45. Építész	46. Építész
47. Építész	48. Építész
49. Építész	50. Építész
51. Építész	52. Építész
53. Építész	54. Építész
55. Építész	56. Építész
57. Építész	58. Építész
59. Építész	60. Építész
61. Építész	62. Építész
63. Építész	64. Építész
65. Építész	66. Építész
67. Építész	68. Építész
69. Építész	70. Építész
71. Építész	72. Építész
73. Építész	74. Építész
75. Építész	76. Építész
77. Építész	78. Építész
79. Építész	80. Építész
81. Építész	82. Építész
83. Építész	84. Építész
85. Építész	86. Építész
87. Építész	88. Építész
89. Építész	90. Építész
91. Építész	92. Építész
93. Építész	94. Építész
95. Építész	96. Építész
97. Építész	98. Építész
99. Építész	100. Építész



ÉPÍTÉSZET

EZEN TERV A V&V 57. MÉRNÖKI IRODA BT, ÉS VAJNAI ENDRE SZELLEMI ALKOTÁSA, MELY AZ 1999 ÉVI LXXVI. TÖRÉNY ALAPJÁN SZERZŐI JOGVÉGELEM ALATT ÁLL

	ÉPÍTÉS TERVEZŐ: V&V 57. MÉRNÖKI IRODA BT. 8000 SZÉKESFEHÉRVÁR, KANDÓ KÁLMÁN UTCA 6.	MEGRENDELŐ, ÉPÍTETŐ: KIVING Kft. H-1033 BUDAPEST, HAJÓGYÁR utca, Hajógyár-sziget 132.	DÁTUM: 2022. ÁPRILIS 24.
	MUNKA MEGNEVEZÉSE: DON-KANYAR EMLÉKKÁPOLNA	BERUHÁZÁS HELYSZÍNE: PÁKOZD külterület HRSZ.:086/1(f)	VERZÓSZÁM: 01. MUNKASZÁM: 22322
A TERV FAJTÁJA: REKONSTRUKCIÓS TERV			

FELELŐS ÉPÍTÉS TERVEZŐ: VAJNAI ENDRE É-07-0044	STATIKUS TERVEZŐ: SZABÓ LAJOS T 07-0042	GÉPÉSZ TERVEZŐ:	LÉPTÉK: M 1:20, 1:50
ÉPÍTÉS MUNKATÁRS: VAJNAI ENDRÉNÉ	VILLAMOS TERVEZŐ: HEGEDŰS ISTVÁN VT-07-0601	TŰZVÉDELMI TERVEZŐ:	RAJZSZÁM: ÉR-06
GEODÉZIA: KUN LÁSZLÓ GD-T/07-0923	GYENGEÁRAM:	BELSŐÉPÍTÉS:	

ELEKTROMOS POZÍCIÓ RAJZOK

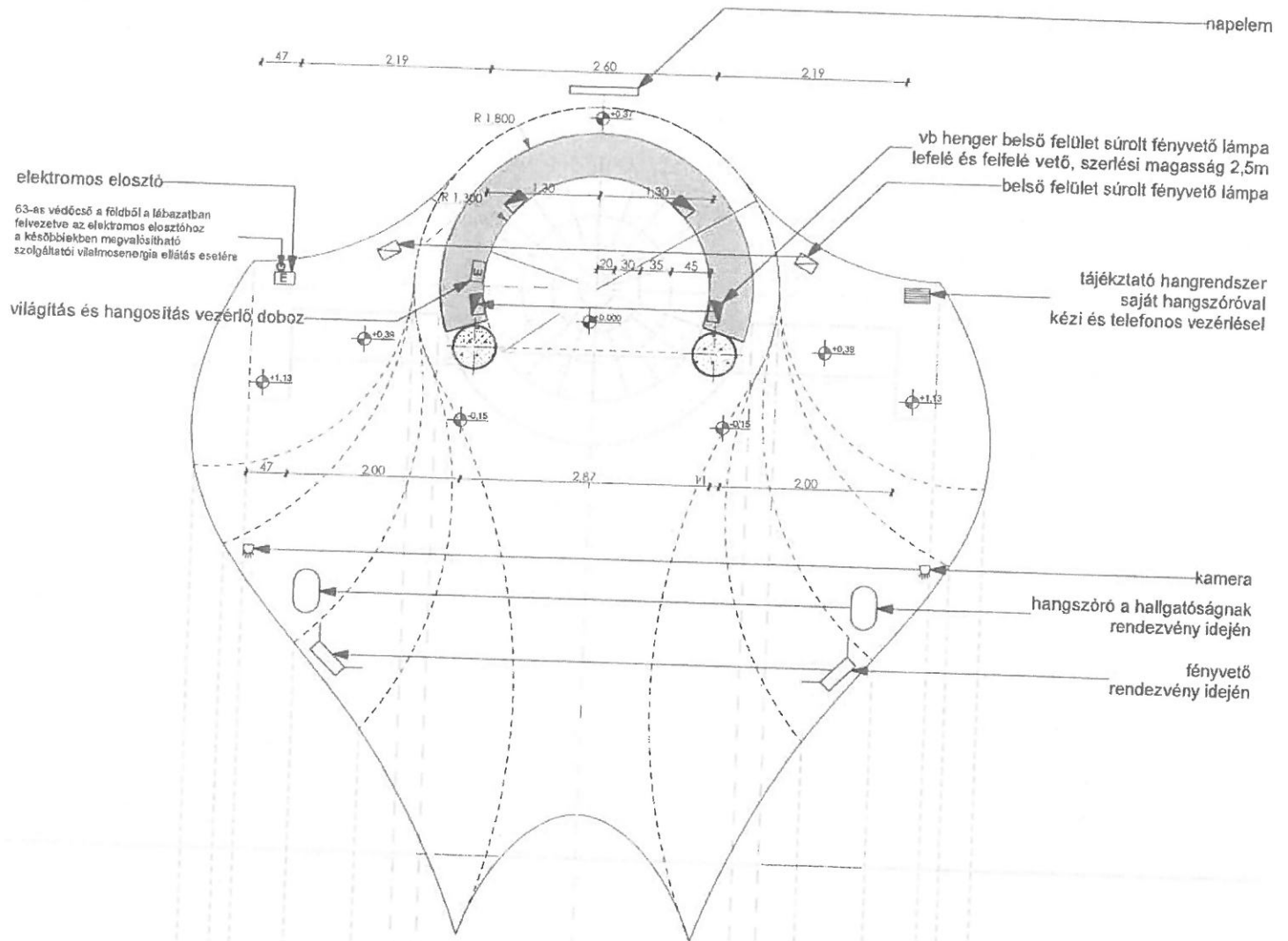

építész tervező: vajtai endre okleveles építészmérnök E 07-0044
 DON-KANYAR EMLÉKKÁPOLNA

REKONSTRUKCIÓS TERV
ELEKTROMOS POZÍCIÓ RAJZ I.

1:50



ÉR-06/1

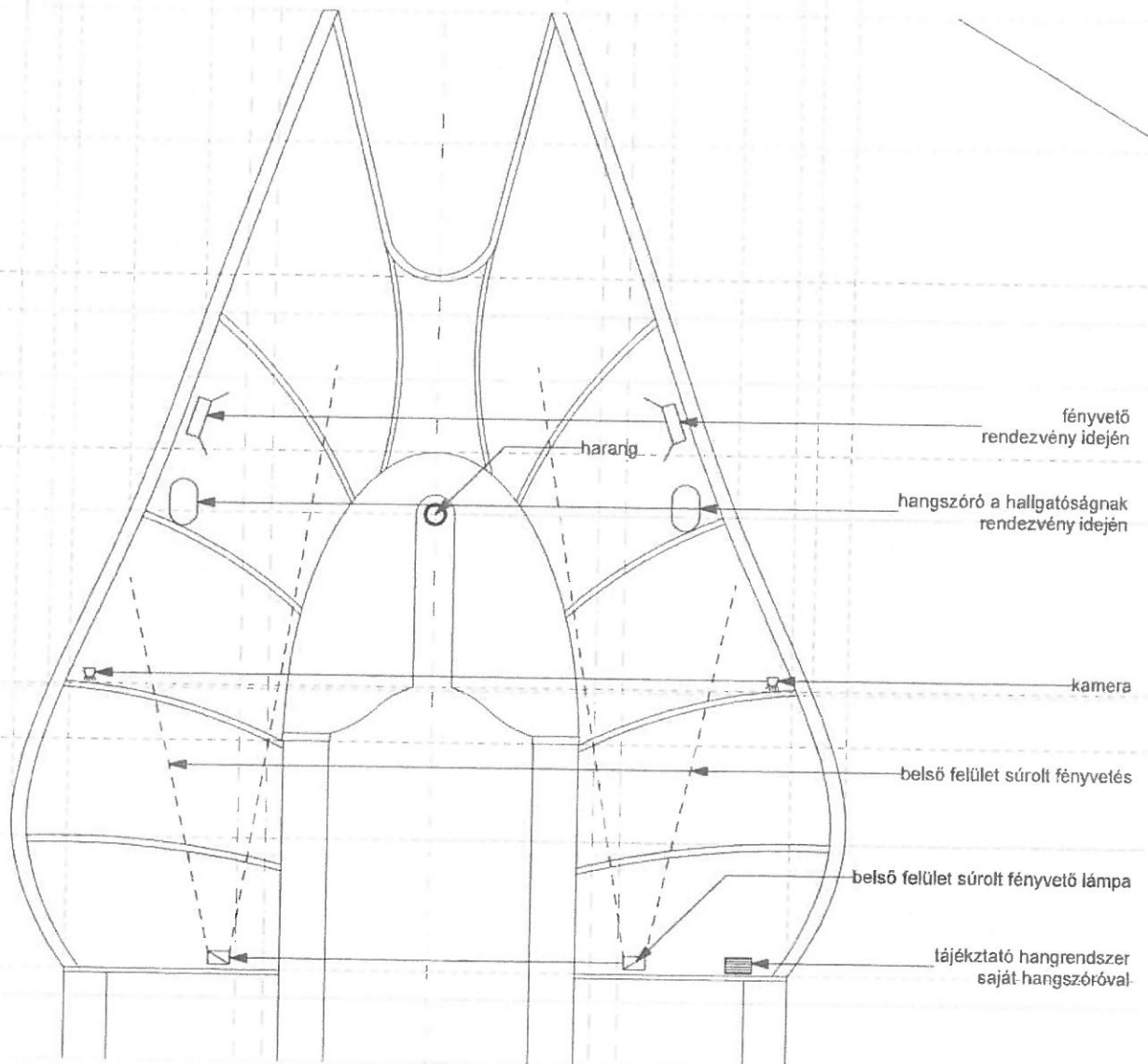

építész tervező: vajnai endre okleveles építészmérnök E 07-0044
 DON-KANYAR EMLÉKKÁPOLNA



REKONSTRUKCIÓS TERV

ELEKTROMOS POZÍCIÓRAJZ II.

1:50

ÉR-06/2

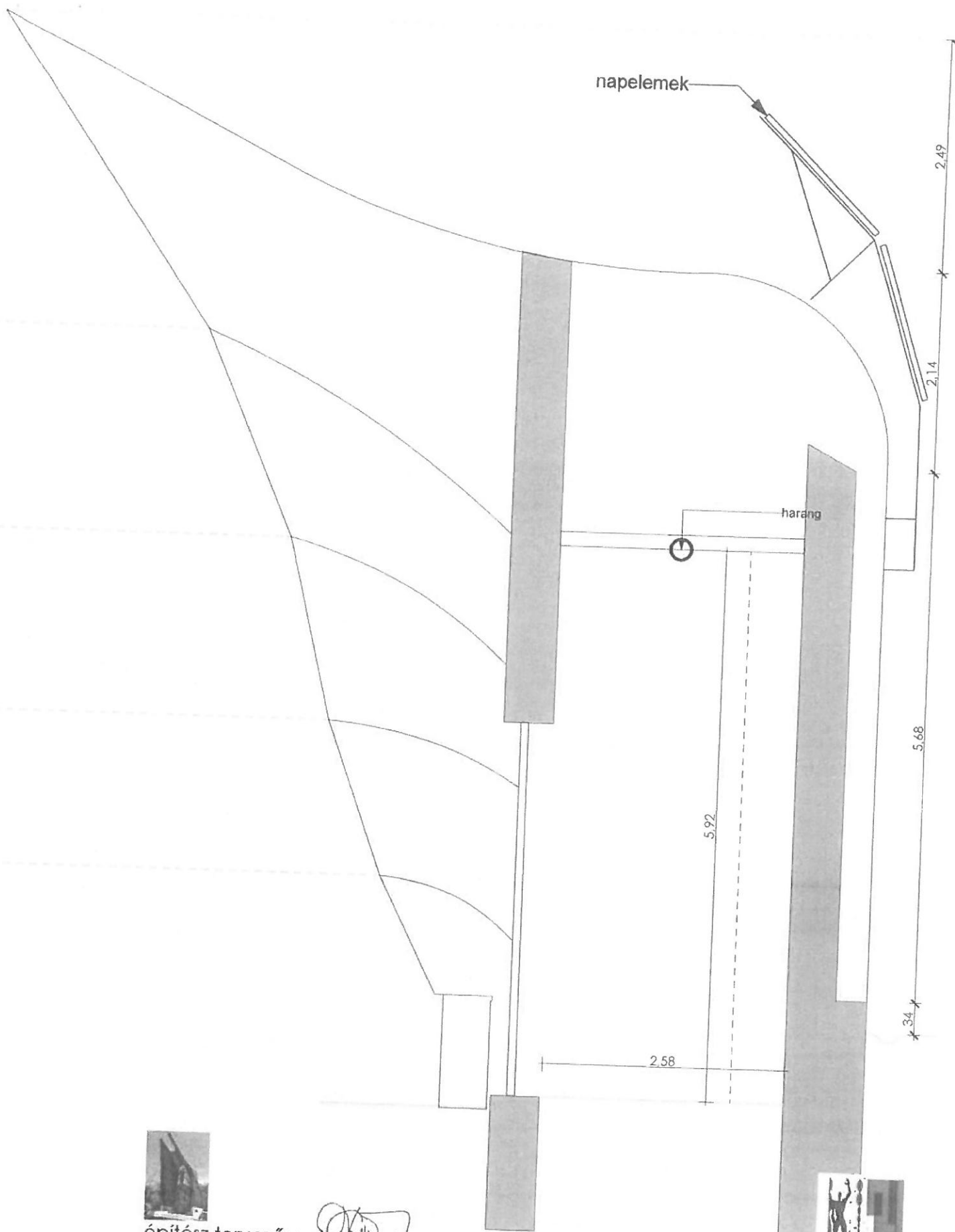

építész tervező: vajnai endre okleveles építészmérnök E 07-0044
 DON-KANYAR EMLÉKKÁPOLNA

REKONSTRUKCIÓS TERV

ELEKTROMOS POZÍCIÓRAJZ III.

1:50



ÉR-06/3



ÉPÍTÉS ZET

EZEN TERV A VÁV 57. MÉRNÖKI IRODA BT, ÉS VAJNAI ENDRE SZELLEMI ALKOTÁSA, MELY AZ 1999 ÉVI LXXVI. TÖRBÉNY ALAPJÁN SZERZŐI JOGVÉGELEM ALATT ÁLL.

	ÉPÍTÉSZ TERVEZŐ: V&V 57. MÉRNÖKI IRODA BT. 8000 SZÉKESFEHÉRVÁR, KANDÓ KÁLMÁN UTCA 6.	MEGRENDELŐ, ÉPÍTETŐ: KIVING Kft. H-1033 BUDAPEST, HAJÓGYÁR utca, Hajógyár-sziget 132.	DÁTUM: 2022. ÁPRILIS 24.
	MUNKA MEGNEVEZÉSE: DON-KANYAR EMLÉKKÁPOLNA	BERUHÁZÁS HELYSZÍNE: PÁKOZD külterület HRSZ.:086/1(f)	VERZÓSZÁM: 01. MUNKASZÁM: 22322
A TERV FAJTÁJA: REKONSTRUKCIÓS TERV	FELELŐS ÉPÍTÉS Z TERVEZŐ: VAJNAI ENDRE É-07-0044	STATIKUS TERVEZŐ: SZABÓ LAJOS T 07-0042	GÉPÉSZ TERVEZŐ:
	ÉPÍTÉS Z MUNKATÁRS: VAJNAI ENDRÉNÉ	VILLAMOS TERVEZŐ: HEGEDŰS ISTVÁN VT-07-0801	TŰZVÉDELMI TERVEZŐ:
	GEODÉZIA: KUN LÁSZLÓ GD-T/07-0923	GYENGEÁRAM:	BELSŐÉPÍTÉS Z:
			LÉPTÉK: M 1:20, 1:50
			RAJZSZÁM: ÉR-07

EMLÉKFAL

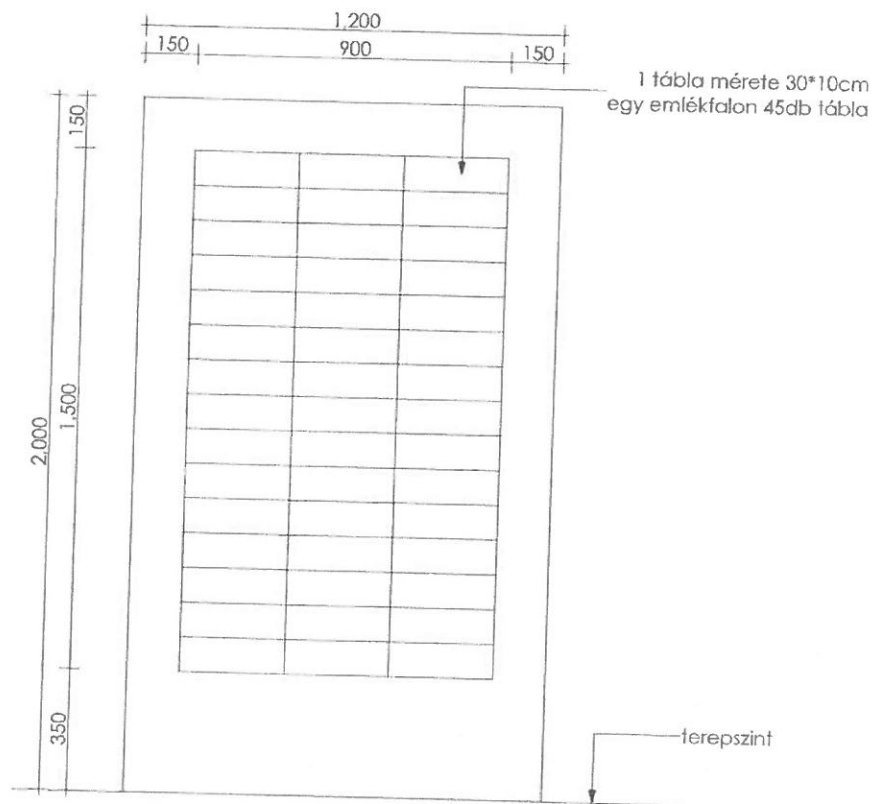
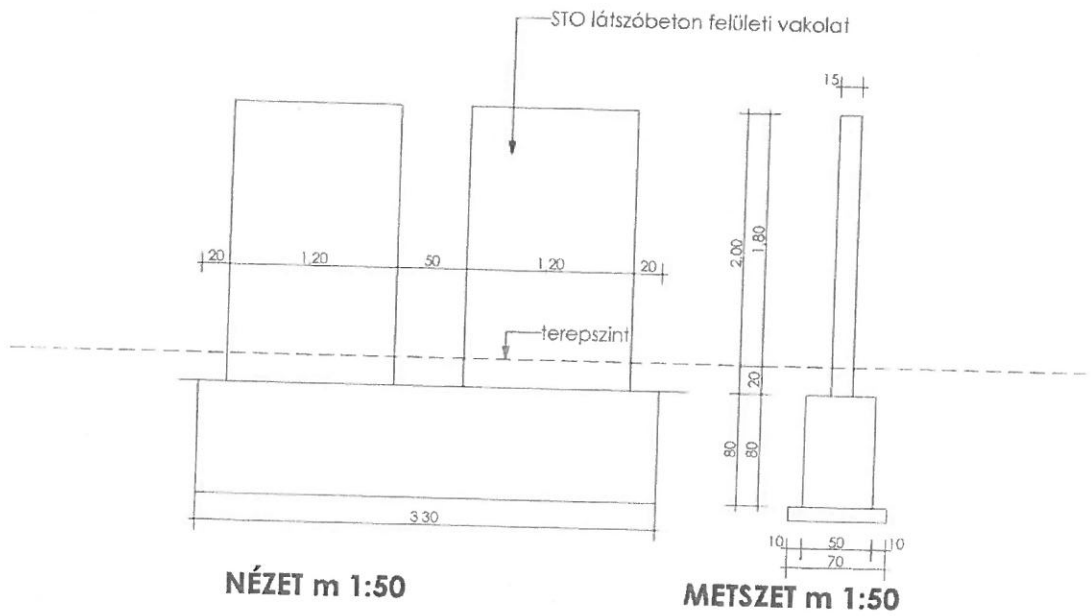

rozsdamentes
emlékező táblák kiosztása m 1:20



építész tervező: vajnai endre okleveles építésmérnök E 07-0044

DON-KANYAR EMLÉKKÁPOLNA

REKONSTRUKCIÓS TERV

VASBETON EMLÉKFALAK

1:50, 1:20



ÉR-07/1

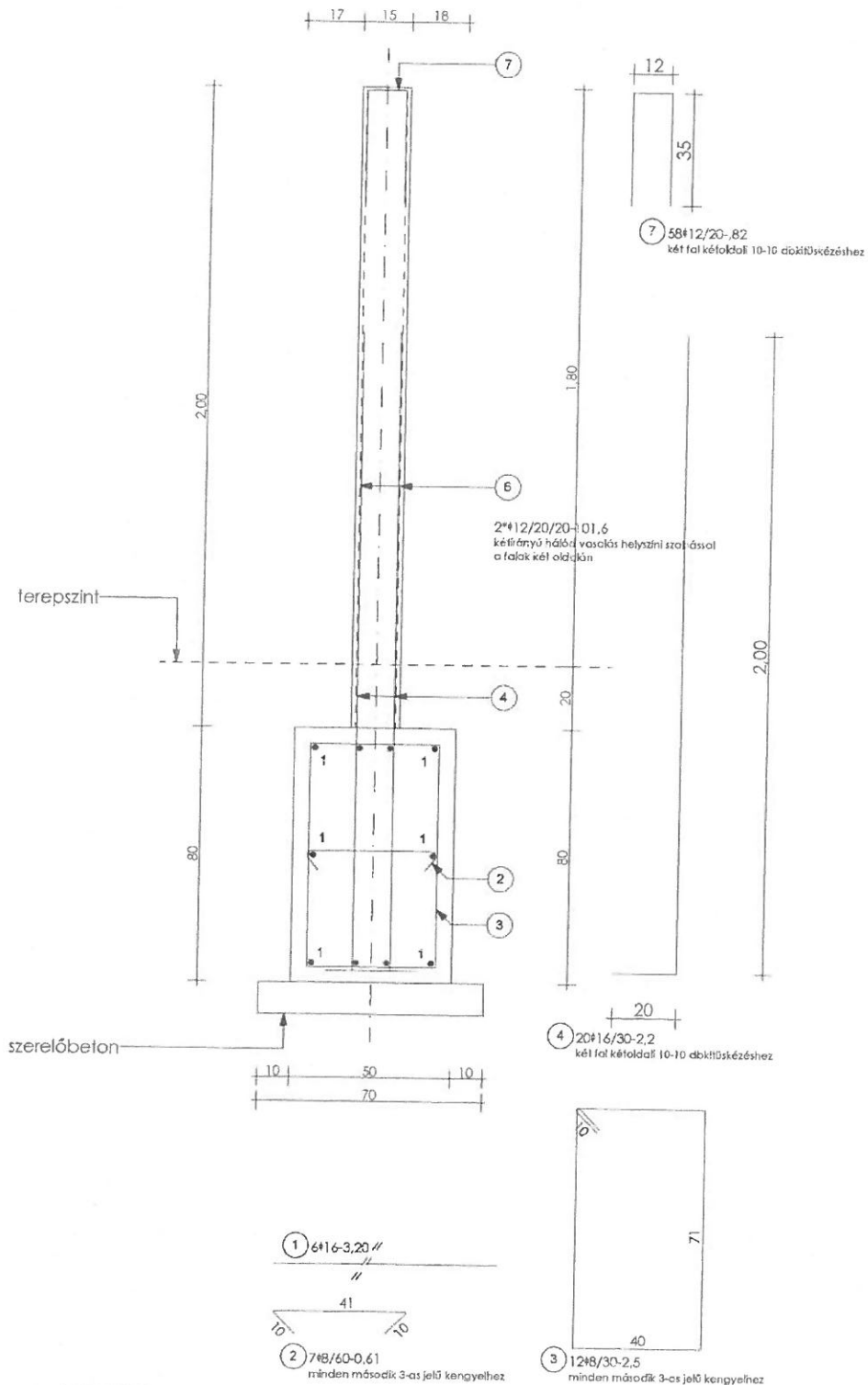

építész tervező: vajnai endre okleveles építész mérnök E 07-0044
DON-KANYAR EMLÉKKÁPOLNA

REKONSTRUKCIÓS TERV

VB. EMLÉKTÁBLÁK VASALÁSA

1:20



ÉR-07/2

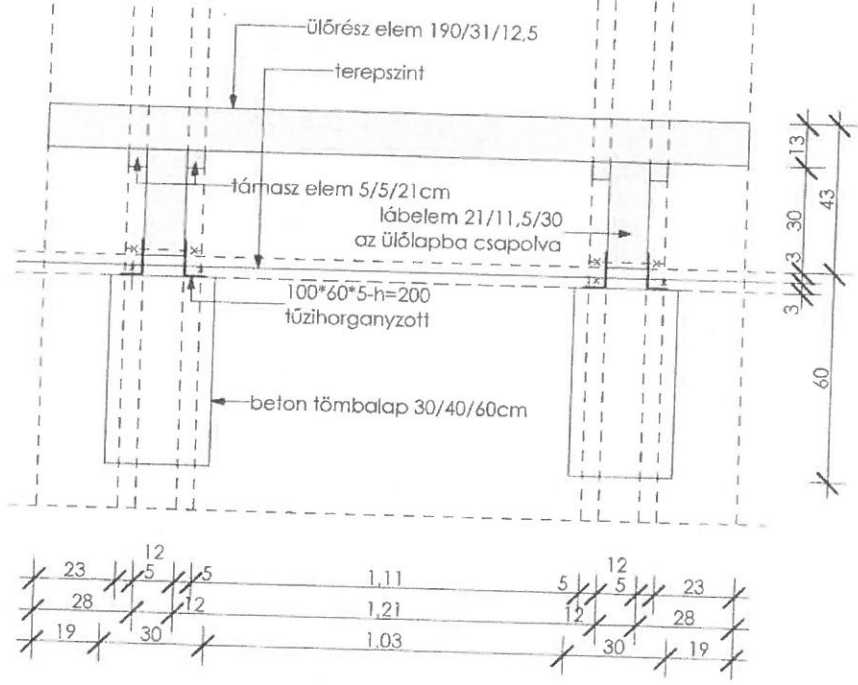

Az ülőrész és a lábak gözölli tölgyle anagúak, a lábak az üléslapba csapoltak, a kettő csatlakozásánál 5/5-h21cm azonos faelemű alótámasztók (3-3db ellentétes elhelyezésű facsavarral rögzítve) mind a lábakba, mind az üléslapba.
A beton ponttalapokra, távtartással tűzihorganyzott szögvasal körül rögzítésre a lábakhoz átmenő csavarozással, a betonba fém dűbelekkel.



Handwritten signature

építész tervező: vajnai endre okleveles építészmérnök E 07-0044
DON-KANYAR EMLÉKKÁPOLNA

REKONSTRUKCIÓS TERV

ÚJ PADOK

1:20



ÉR-07/3

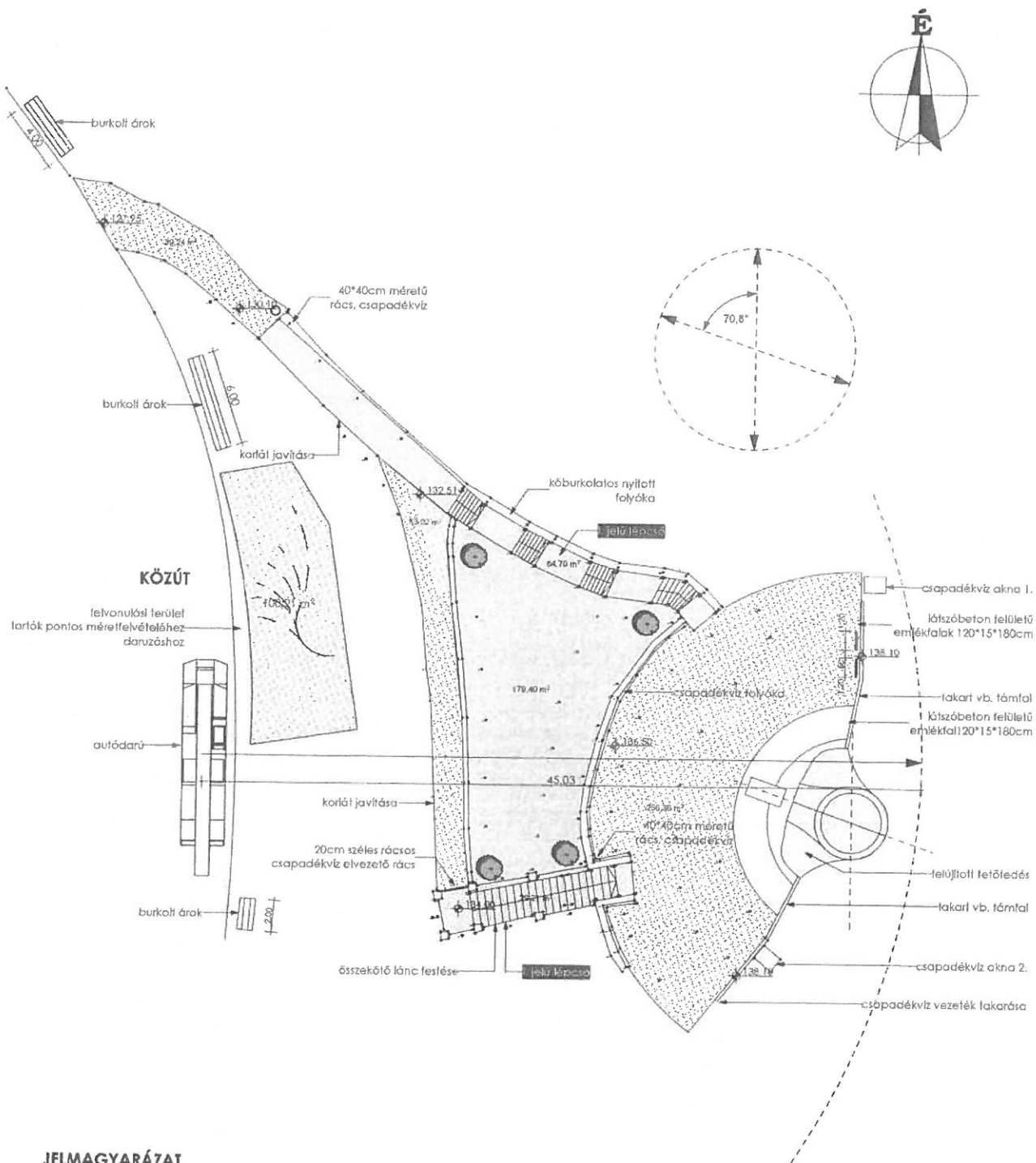

JELMAGYARÁZAT

- telekhatár vonal
- tervezett új tetőfedés
- lépcső, terméskő burkolattal
- fűvesített zöldterület
- jelenlegi műrva rendezése
- szintmagasságok
- 40*40*6 cm betonlapokkal burkolt árok

<h1 style="margin: 0;">ÉPÍTÉSZET</h1>		
<p>ÉPÍTÉSZ TERVEZŐ: V&V 57. MÉRNÖKI IRODA BT. 8000 SZÉKESFÉHÉRVÁR, KANDÓ KÁLMÁN UTCA 6.</p>	<p>MÉGRENDŐ, ÉPÍTETŐ: KIVING Kft. H-5033 BUDAPEST, HAJÓGYÁR UTCA, HÁJÓGYÁR-STRÉPT 132.</p>	<p>DÁTUM: 2023. ÁPRILIS 24.</p>
<p>MUNKÁK MEGNEVEZÉSE: DON-KANYAR EMLÉKKÁPOLNA</p>	<p>BERUHÁZÁS HELYSZÍNE: PÁKOZD Adóterület: MRSZ.:086/107</p>	<p>VERZSÓSZÁM: 01. MUNKASZÁM: 00390</p>
<p>A TERV FAJTÁJA: Munka megnevezése szerinti</p>	<p>FELELŐS ÉPÍTÉSZ: VILLAMOS TERVEZŐ: SZABÓ LAJOS 1 07-90-43 ÉPÍTÉSZ MUNKATÁRS: BEHRENDI ISTVÁN VE-97-0061 GEODÉZIA: BUN LÁSZLÓ 09-1 07-90-23</p>	<p>STATIKUS TERVEZŐ: GYENGEÁRAM: GYENGEÁRAM</p>
<p>GÉPÉSZ TERVEZŐ: TÖZVÉDELMI TERVEZŐ: BELSŐÉPÍTÉSZ:</p>	<p>LEPTÉK: M 1:250</p> <p>RAJZSZÁM: ÉRB-01</p>	<p>BONTÁS, MUNKAHELY BERENDEZÉS</p>

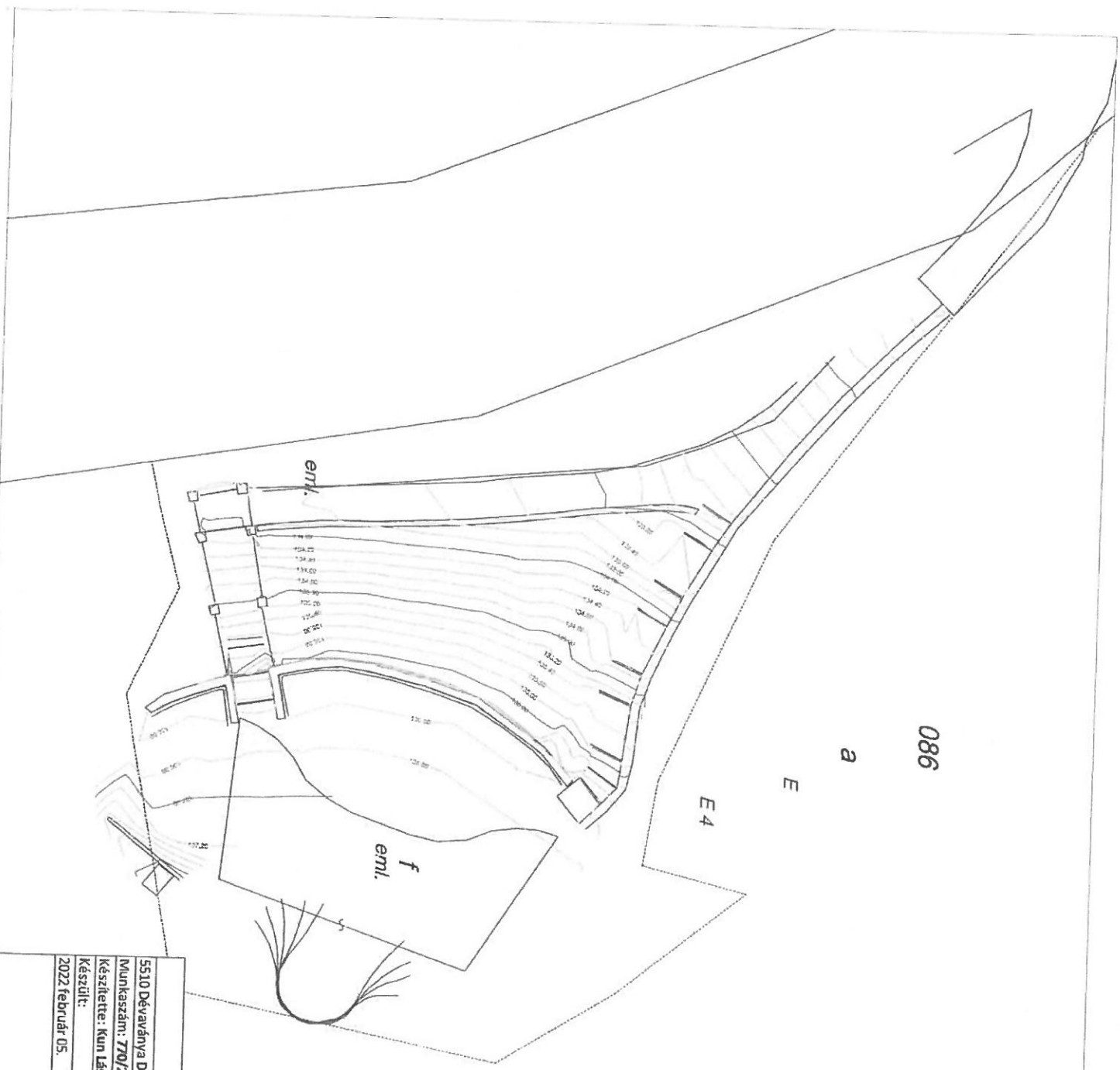

KUN LÁSZLÓ FÖLDRENDEZŐ MÉRNÖK

5510 Dévaványa Darnianich u. 6 Tel: +36303353697 e-mail: kun.laszlo76@gmail.com

Munkaszám: 770/2022

Készítette: Kun László

Készült: 2022 február 05.

Tárgy:

TERVEZÉSI ALAPTERKÉP

Pákozó

Doni emlékmű

Méretarány: 1:200

Rajzsám: 1

Vetületi rendszer:







EDV vetület

Magassági

alapszint:

Balti alapszint

JELMAGYARÁZAT

	VB. henger belső felületre, sűrűlt fényvető lámpa sz.m.: 2,50 m – iGuzzini iPro BK11
	Belső felület sűrűlt fényvető lámpa – Típus megrendelői igény szerint
	Alkonykapcsoló
FE	FE főelosztó
E	Világítás és hangosítás vezérlő doboz
	Tájékoztató hangrendszer saját hangszóróval kézi és telefonos vezérléssel
	Kamera
	Hangszóró a hallgatóságnak rendezvény idején
	Töltőkapcsoló



ALBA-TREZOR KFT.
8000 SZÉKESFEHÉRVÁR,
SZIGUJETI UTCA 2
Nyilv. szám: C-07-00234
Tel.: 20/58-63-124
E-mail: info@albatrezor.hu

LÉTESÍTMÉNY:

DON-KANYAR EMLÉKKÁPOLNA
8095 PÁKOZD, KÜLTERÜLET HRSZ.: 086/1 (F)

RAJZSZÁM:
GE-01

OLDAL:
1/1

MUNKASZÁM:
2022/070

TERVEZŐ:

HEGEDŰS ISTVÁN
V-07-0601

MEGNEVEZÉS: JELMAGYARÁZAT

TERVFAJTA: KIVITELI TERV

MÉRETARÁNY:
-

DÁTUM:
2022.04. 24.

Pg 13,5

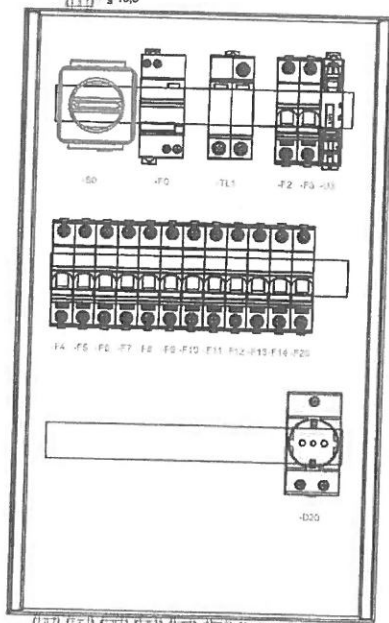

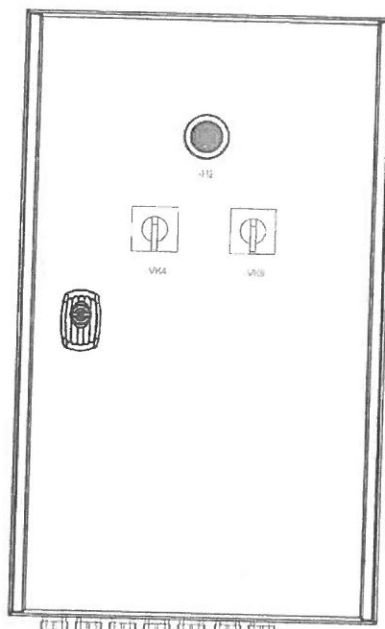

7xPg 11



S3D előzetes rajz H500xW600xD200 szarméppal
NSYS30531DP

A jelen rajzon szereplő előzetes rajzokat a jelenlegi hatályban lévő
és 2014. évi 45. sz. törvény MSZ EN 61438-1 és -2 szabvány
„Előírt előzetes rajzok” rendelkezéseinek teljes
mértékben megfigyelésével készítették.

 ALBA-TREZOR KFT. 8000 SZÉKESFEHÉRVÁR, SZIKLIGETI UTCA 2. Nyilv. szám: C-07-00234 Tel.: 2039-63-124 E-mail: info@albatrezor.hu	LÉTESÍTMÉNY:	RAJZSZÁM:
	DON KANYAR EMLÉKKÁPOLNA ERŐSÁRAMÚ BETÁPLÁLÁS	GE1-00
MUNKASZÁM:	TERVEZŐ:	OLDAL:
2022/070	 HEGEDŰS ISTVÁN V-07-0601	1/3
	MEGNEVEZÉS:	MÉRETARÁNY:
	EGYVONALAS ÉS HOMLOKKÉP RAJZ	-
	TERVFAJTA:	DÁTUM:
	KIVITELI TERV	2022. 04. 24.

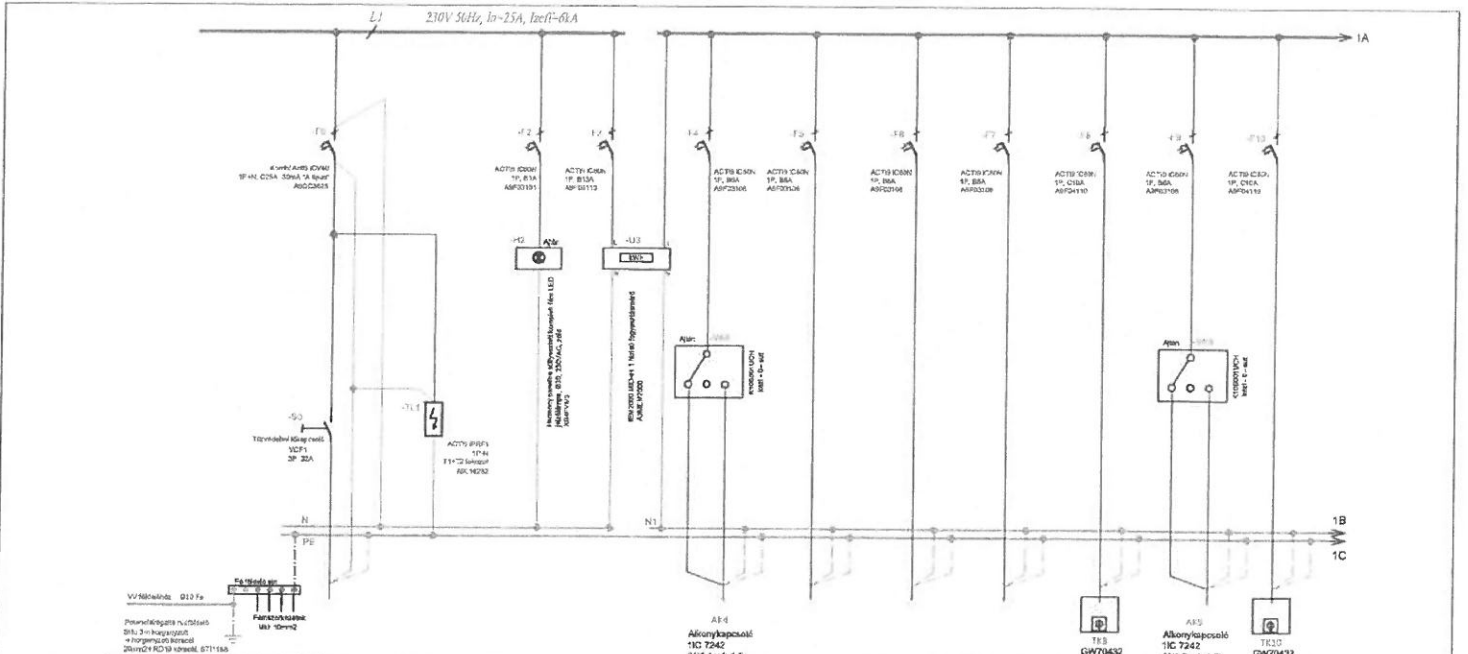

ÁRAMKÖR SZÁM	0.	1.	2.	3.	4.	5.	6.	7.	8.	9.	10.
MEGNEVEZÉS:	Béteplés II Invertentű	Tűlfeszültség-védelem	Fázisjelzés	Fogyasztásmérés	Világítás V1 Auto natilus	Világítás V2 [szívó] (rez. de. zóna)	Kamera rendszer ER	Hőmérő csatlakozás ER	Hőmérő automatika HA	Világítás V2 kellő dőlérték	Szívóteljesítmény
TEJELTÉNY: [kW]	3,0				0,12	0,17	0,05	0,3	0,5	0,12	
NEVELETS ÁRAM: [A]	13				0,5	0,5	0,22	3,3	2,2	0,5	
KÁRFL.	JEL	W0			W1,4	W1,5	W1,6	W1,7	W1,8	W1,9	W1,10
	1PUS	NYM-J			NYM-J	NYM-J	NYM-J	NYM-J	NYM-J	NYM-J	NYM-J
	REBESZÉS [mm ²]	3x4			3x1,5	3x1,5	3x1,5	3x1,5	3x2,5	3x1,5	3x2,5



ALBA-TREZOR KFT.
8000 SZÉKESFEHÉRVÁR,
SZIGLETIUTCA 2.
Nyilv. szám: C-07-00234
Tel.: 20-90-60-124
E-mail: info@albatrezor.hu

LÉTESÍTMÉNY:

DON KANYAR EMLÉKKÁPOLNA
ERŐSÁRAMÚ BETÁPLÁLÁS

RAJZSZÁM:

GE1-00

MUNKASZÁM:

2022/070

TERVEZŐ:

HEGEDŰS ISTVÁN
V-07-0601

MEGNEVEZÉS:

FE FŐELOSZTÓ
EGYVONALAS ÉS HOMLOKKÉP RAJZ

TERVFAJTA:

KIVITELI TERV

OLDAL:

2/3

MÉRETARÁNY:

-

DÁTUM:

2022. 04. 24.

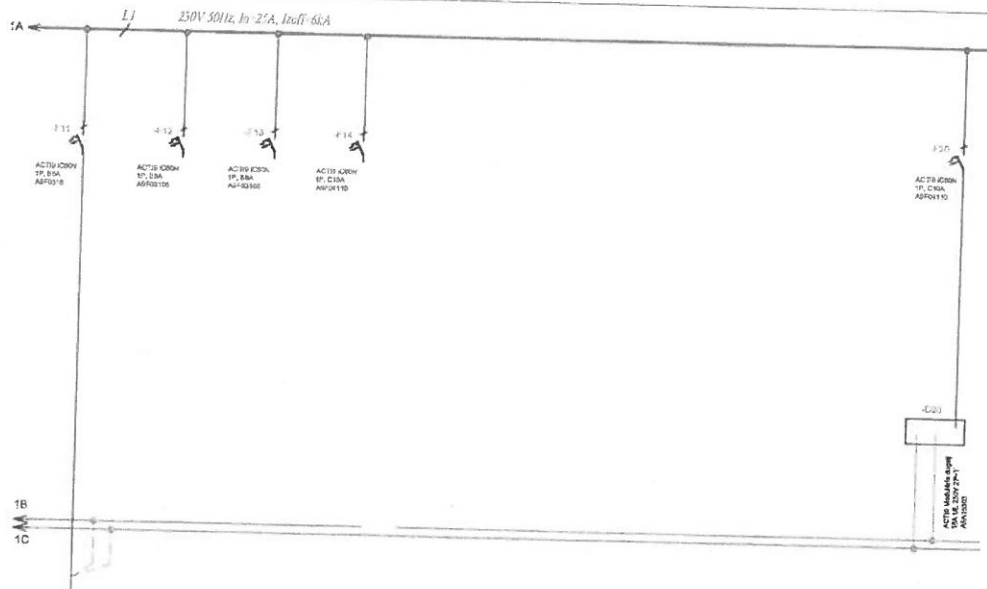

ÁRAMKÖR SZÁM:	11	12	13	14	15	16	17	18	19	20
MEGNEVEZÉS:	Villócsatló/alkonyosok vezérlőáramú VU	Tartályok	Tartályok	Tartályok						Szerviz díjgép
TEJESÍTMÉNY [kW]										
NÉVLEGES ÁRAM [A]										
KÁBEL	EL	W3,31								
	TIPIKUS	MINKA								
	KERESZTM. [mm ²]	5x1,5								



ALBA-TREZOR KFT.
8000 SZÉKESFEHÉRVÁR,
SZIGLIGETI ÚTCA 2.
Nyitv. idő: 0-07-00234
Tel.: 20/98-83-124
E-mail: info@albatrezor.hu

LÉTESÍTMÉNY:

DON KANYAR EMLÉKKÁPOLNA
ERŐSÁRAMÚ BETÁPLÁLÁS

RAJZSZÁM:

GE1-00

OLDAL:

3/3

MÉRETARÁNY:

-

DÁTUM:

2022. 04. 24.

MUNKASZÁM:

2022/070

TERVEZŐ:

HEGEDŰS ISTVÁN
V-07-0601

MEGNEVEZÉS: FE FŐELOSZTÓ
EGYVONALAS ÉS HOMLOKKÉP RAJZ

TERVFAJTA:

KIVITELI TERV

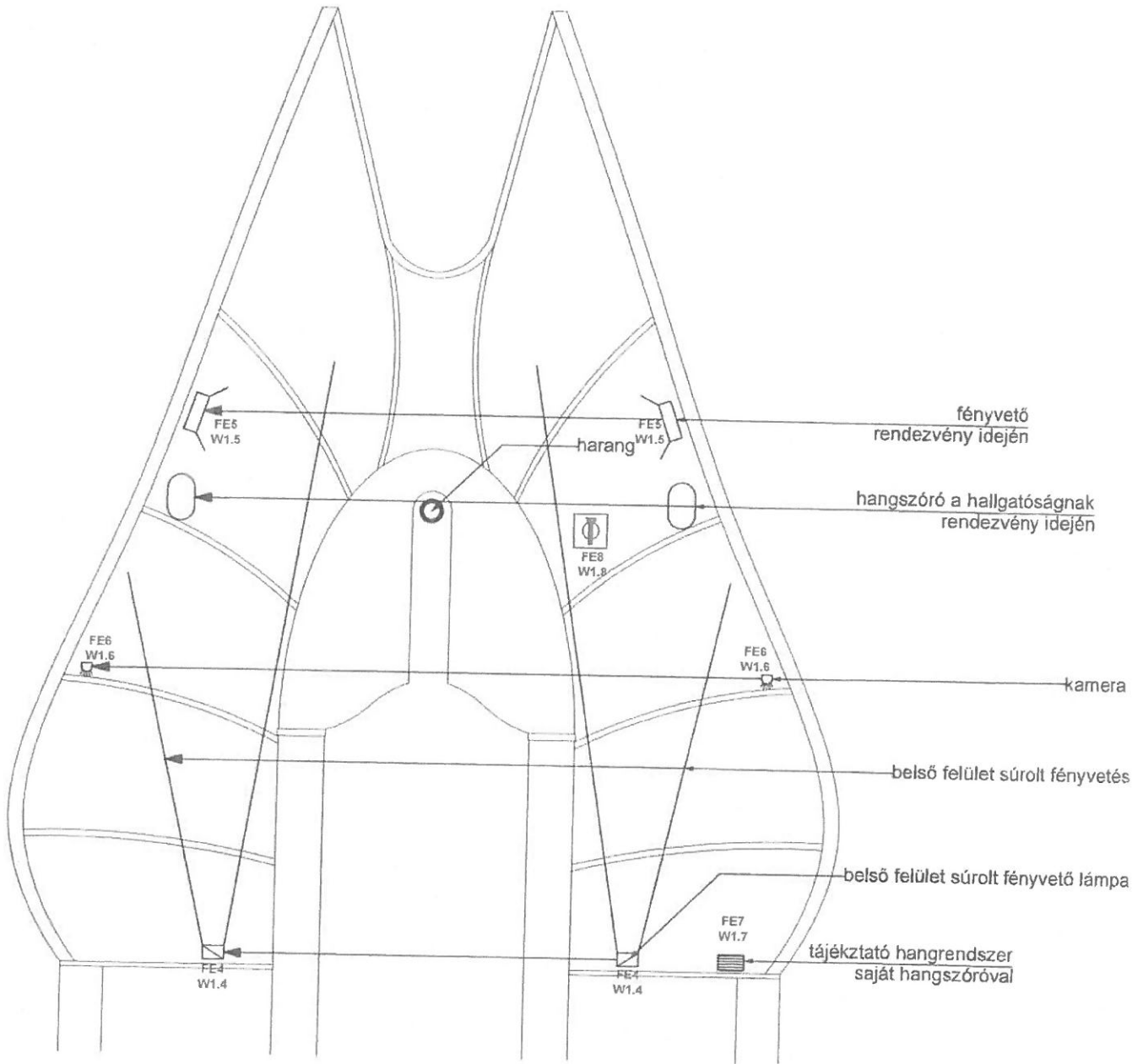

ALBA-TREZOR KFT.
8000 SZÉKESFEHÉRVÁR,
SZIGLIGETI UTCA 2.
Nyilv. szám: C-07-00234
Tel.: 20/56-63-124
E-mail: info@albatreor.hu

LÉTESÍTMÉNY:

DON-KANYAR EMLÉKKÁPOLNA
8095 PÁKOZD, KÜLTERÜLET HRSZ.: 086/1 (F)

RAJZSZÁM:

GE-02

OLDAL:

1/1

MUNKASZÁM:

2022/070

TERVEZŐ:

Hegedűs István
HEGEDŰS ISTVÁN
V-07-0601

MEGNEVEZÉS:

KÁPOLNA HOMLOKKÉP RAJZ

TERVFAJTA:

KIVITELI TERV

MÉRETARÁNY:

-

DÁTUM:

2022. 04. 24.

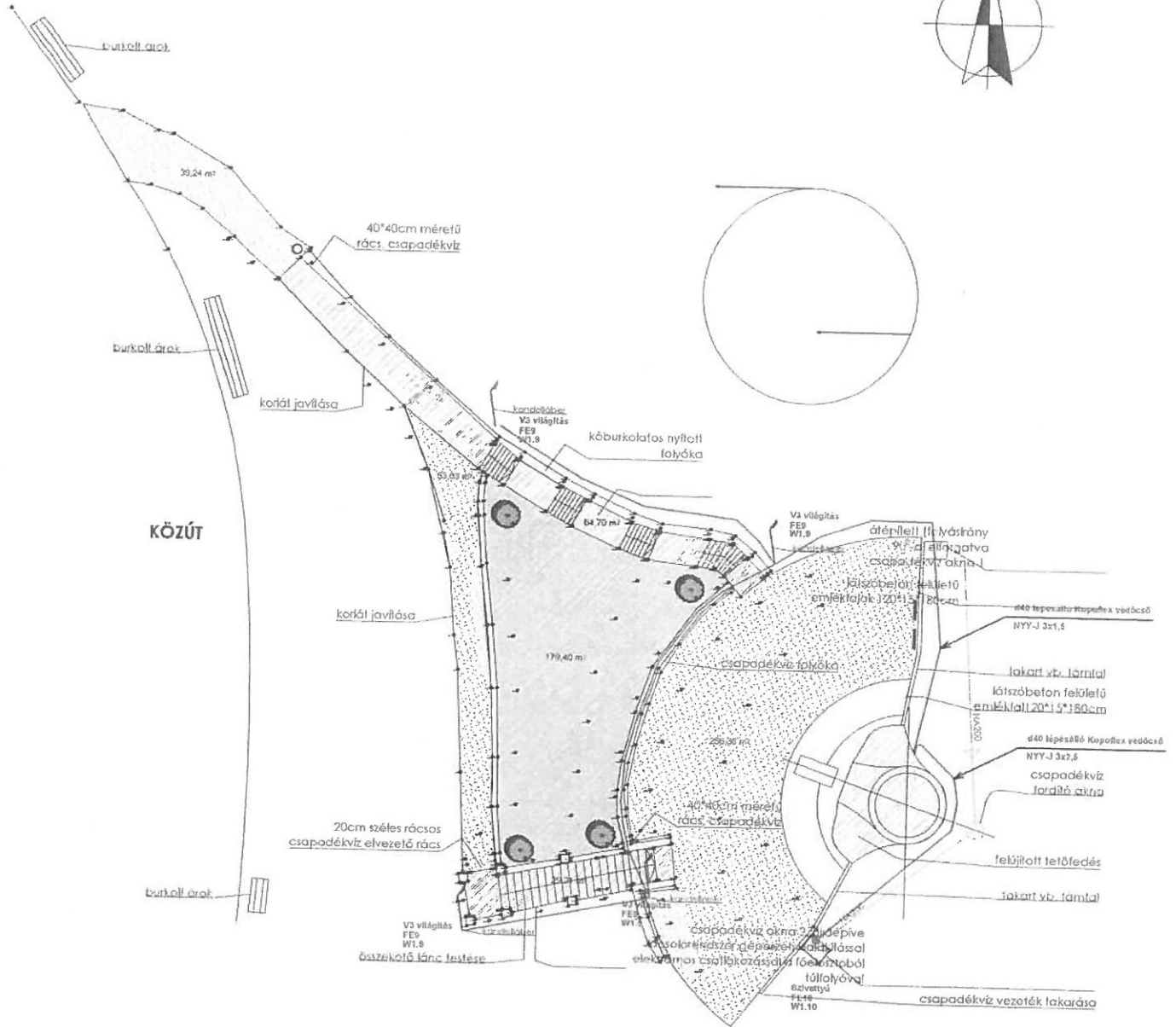
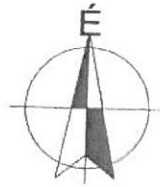

JELMAGYARÁZAT

- telekhatár vonal
- tervezett új telőbedés
- lépcső, terméskő burkolattal
- fűvesített zöldterület
- jelenlegi műrva rendezése
- szintmagasságok
- 40*40*4 cm betonlapokkal burkolt átok
- Ø400 lépészáró KopoFlex vedőcső



ALBA-TREZOR KFT.
8000 SZÉKESFEHÉRVÁR,
SZIGLICETI UTCA 2.
Nyilv. szám: C-07-00234
Tel.: 20/58-63-124
E-mail: info@albatrezor.hu

LÉTESÍTMÉNY:
DON-KANYAR EMLÉKKÁPOLNA
8095 PÁKOZD, KÜLTERÜLET HRSZ.: 086/1 (F)

RAJZSZÁM:
GE2-01
OLDAL:
1/1

MUNKASZÁM:
2022/070

TERVEZŐ:

HEGEDŰS ISTVÁN
V-07-0601

MEGNEVEZÉS:
ELEKTROMOS HELYSZÍNRAJZ
TERVFAJTA:
KIVITELI TERV

MÉRETARÁNY:
DÁTUM:
2022. 04. 24.

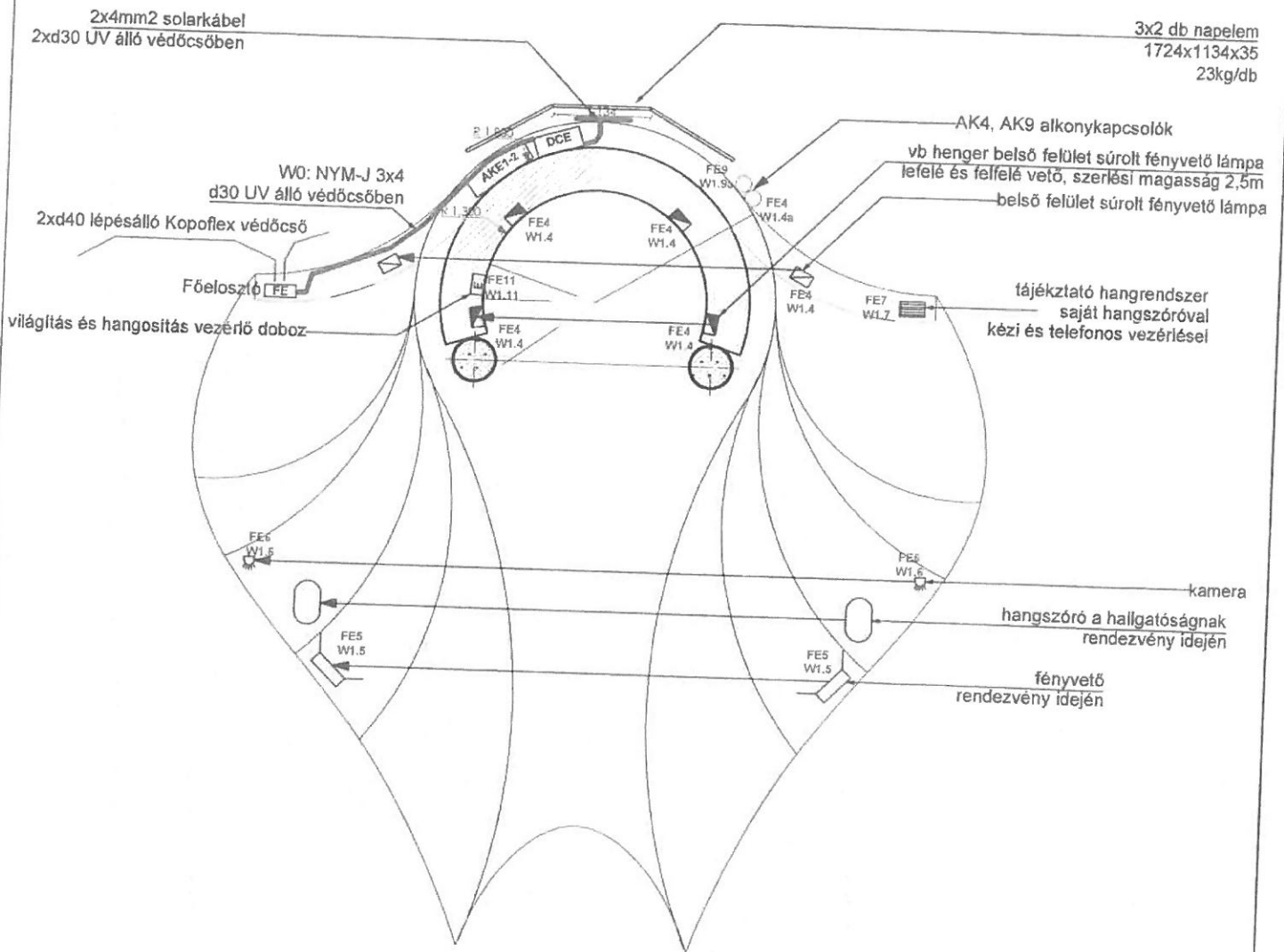

Alba
Trezor
mérnöki Kft.

ALBA-TREZOR KFT.
8000 SZÉKESFEHÉRVÁR,
SZIGLIGETI UTCA 2.
Nyilv. szám: C-07-00234
Tel.: 20/58-63-124
E-mail: info@albatrezor.hu

LÉTESÍTMÉNY:

DON-KANYAR EMLÉKKÁPOLNA
8095 PÁKOZD, KÜLTERÜLET HRSZ.: 086/1 (F)

RAJZSZÁM:

GE2-02

OLDAL:

1/1

MÉRETARÁNY:

DÁTUM:

2022. 04. 24.

MUNKASZÁM:

2022/070

TERVEZŐ:

Hegedűs István
HEGEDŰS ISTVÁN
V-07-0601

MEGNEVEZÉS:

KÁPOLNA ELEKTROMOS ALAPRAJZ

TERVFAJTA:

KIVITELI TERV

AR-SYSTEM-5

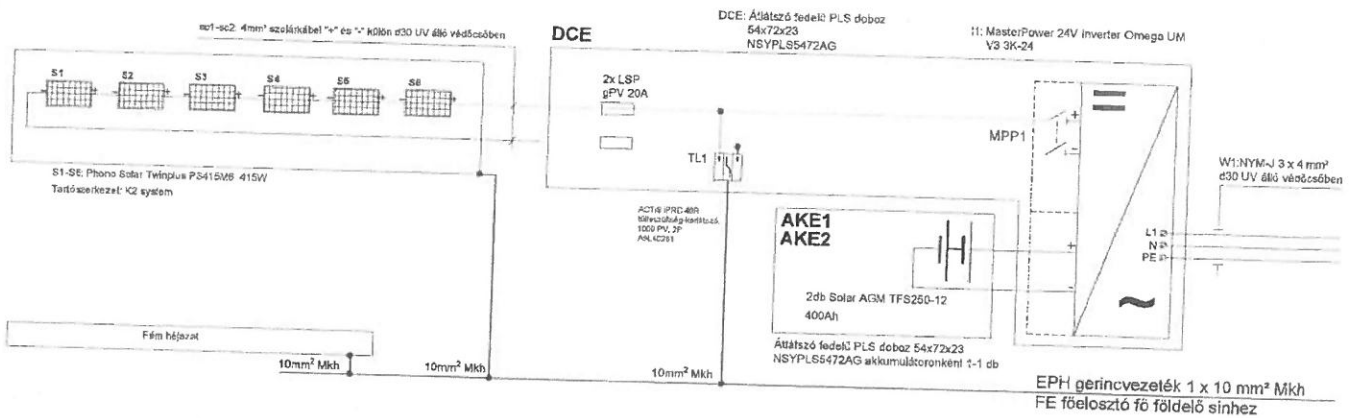

	ALBA-TREZOR KFT. 8000 SZÉKESFEHÉRVÁR, SZILVÉNYI UTCA 2 Nyírv. az érn. 0-47-00234 Tel.: 2058-69-124 E-mail: info@albatrezor.hu	LÉTESÍTMÉNY:	RAJZSZÁM:
		DON-KANYAR EMLÉKKÁPOLNA 8095 PÁKOZD, KÜLTERÜLET HRSZ.: 086/1 (F)	GE-03
MUNKASZÁM:	TERVEZŐ:	MEGNEVEZÉS:	OLDAL:
2022/070	HEGEDŰS ISTVÁN V-07-0601	NAPELEMES RENDSZER	1/1
		TERVFAJTA:	MÉRETARÁNY:
		KIVITELI TERV	DÁTUM:
			2022. 04. 24.

JELMAGYARÁZAT

- - - - -	Földelő összekötő vezeték Ø 10 mm horganyzott köracél, -0,70 m-en talajba fektetve.
⏏	Keresztföldelő szonda 3000 mm hosszú
↙	Levezető bekötő vezeték, épület fém tetőszerkezetének összekötése földelő rendszerrel. Ø 10 mm horganyzott köracéllal és szabványos kötőelemmel, épületen kívül levezetve, vizsgáló összekötővel ellátva.
↗	Felfogó rúd 0,30 m-es, Ø 10 mm horganyzott köracél, napelem fém tartószerkezetéhez rögzítve.

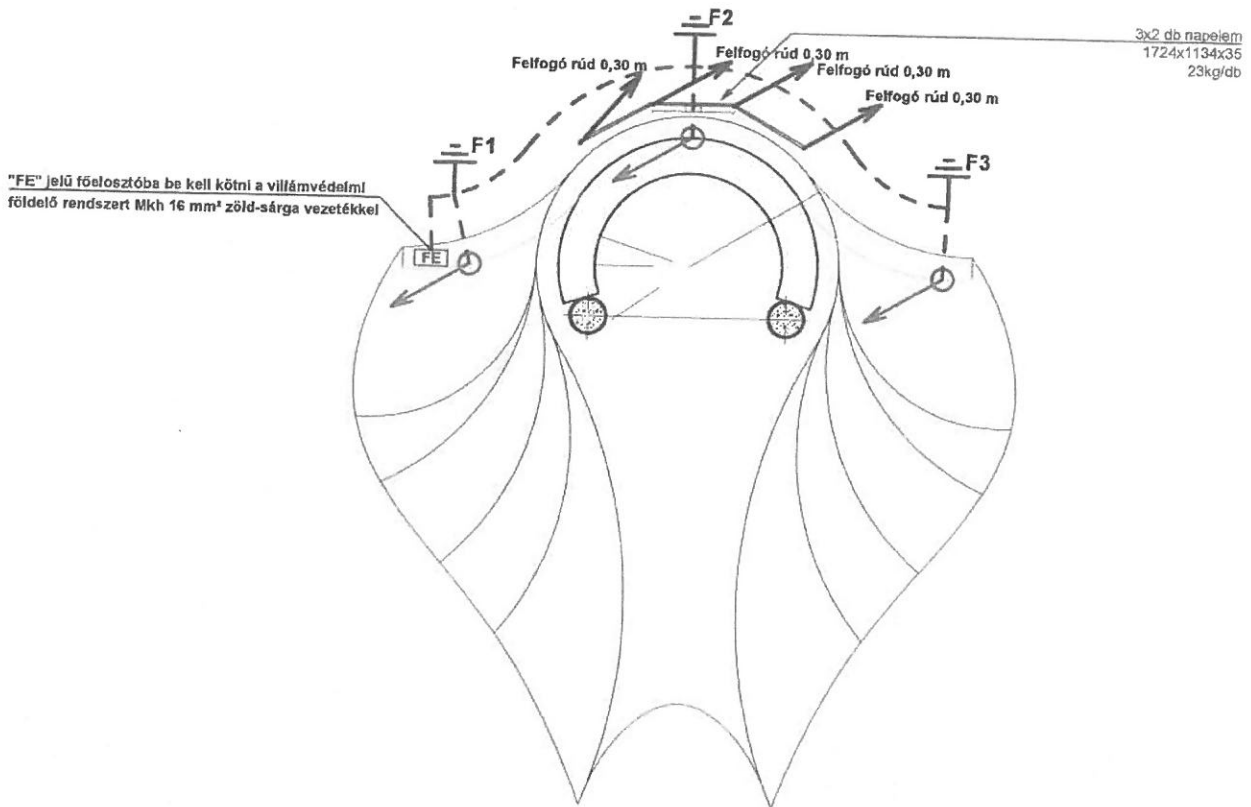

A szükséges villámvédelmi szint: LPL IV.

Az előírt villámvédelmi fokozat: LPS IV.

A számított veszélyes megközelítési távolság $s = 58$ cm

A 2022/070 számú kockázatelemzés jelen tervdokumentáció szerves tartozéka.

Kockázatelemzést készítette: Hegedüs István

Kockázatelemzés készítésének időpontja: 2022. 04. 24.



ALBA-TREZOR KFT.
6000 SZÉKESFEHÉRVÁR,
SZIGLIGETI UTCA 2.
Nyilv. szám: C-07-00234
Tel.: 20/58-63-124
E-mail: info@albatrezor.hu

LÉTESÍTMÉNY:

DON-KANYAR EMLÉKKÁPOLNA
8095 PÁKOZD, KÜLTERÜLET HRSZ.: 086/1 (F)

RAJZSZÁM:

GE3-01

OLDAL:

1/1

MUNKASZÁM:

2022/070

TERVEZŐ:

HEGEDÜS ISTVÁN
V-07-0601

MEGNEVEZÉS:

VILLÁMVÉDELMI ALAPRAJZ

TERVFAJTA:

KIVITELI TERV

MÉRETARÁNY:

1:100

DÁTUM:

2022. 04. 24.

FELÜLNÉZET

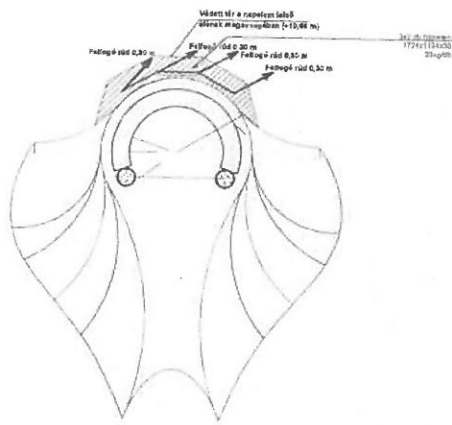

OLDALNÉZET

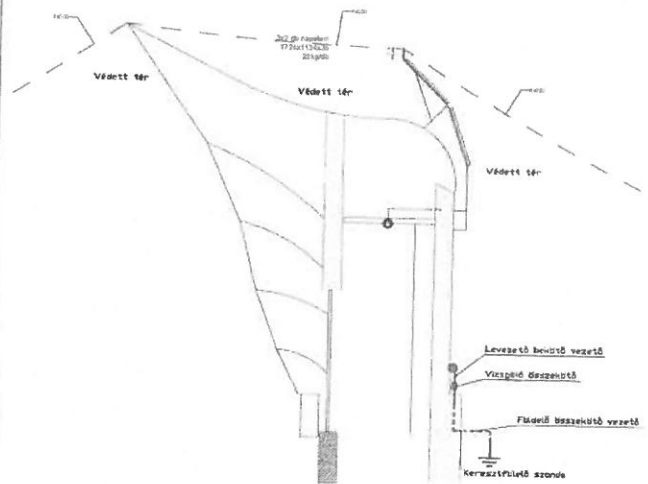

A szökéses villámvédelmi szint: LPL IV.
Az előírt villámvédelmi fokozat: IPS IV.

A számított veszélyes megközelítési távolság $s = 55$ cm

A 2022/070 számú kockázatelemzés jelen tervdokumentáció szerves tartozéka

Kockázatelemzést készítette: Hegedűs István
Kockázatelemzés készítésének időpontja: 2022. 04. 24.

		ALPA TRAKTOR KFT. 8006 SZENKESFENYŐVÁR SZOLNOKI ÚT 12/A H-8006 SZENKESFENYŐVÁR Tel: 06-30-42224 E-mail: info@alpa.hu	LÉTESÍTMÉNY: DON-KANYAR EM.ÉKKÁPOLNA 8006 PÁKOZD, KÜLTÉRÜLET HRÉZ., 089/1 (F)	RAJZSZÁM: GE3-02
MUNKASZÁM: 2022/070	TERVEZŐ: HEGEDŰS ISTVÁN V-07-0601	MEGNEVEZÉS: VILLÁMVÉDELMI NÉZETI RAJZ	TERVFAJTA: KIVETELI TERV	OLDAL: 1/1 MÉRÉTTARÁNY: 1:100 DÁTUM: 2022. 04. 24.

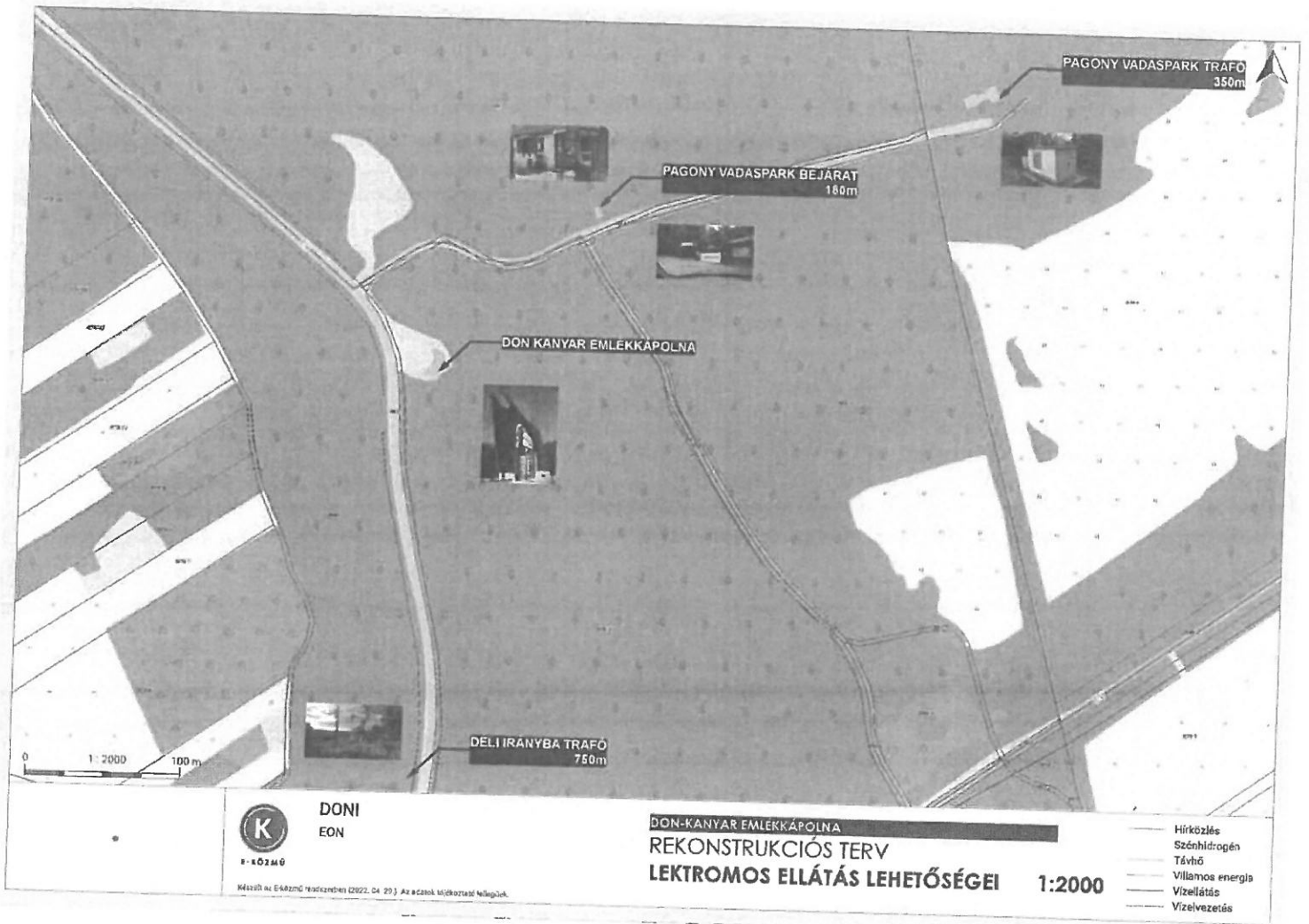

DONI
EON

8-802469

Mészáros és Értékesítő Kft. (2022. 04. 29.) Az adatok tájékoztató jellegűek.

DON-KANYAR EMLEKKÁPOLNA
REKONSTRUKCIÓS TERV
LEKTROMOS ELLÁTÁS LEHETŐSÉGEI

1:2000

- Hírközlés
- Szénhidrogén
- Távhő
- Villamos energia
- Vízellátás
- Vízvezetés



PÁKOZD NAGYKÖZSÉG
POLGÁRMESTERE

✉ 8095 Pákozdi, Hősök tere 9.

☎ 22/258-403

E-mail: polgarmester@pakozd.hu

Tárgy: Előterjesztés „Élmény- és Szabadidősport Program 2024” támogatási igény benyújtásáról

Előterjesztő: Kardos Ádám polgármester

Az előterjesztést készítette: Szabadi-Gál Rita jegyző

Melléklet: pályázati kiírás

A tárgyalás módja: Az előterjesztést **nyilvános ülésen** kell tárgyalni.

A szavazás módja: A döntéshozatal **egyszerű többséget** (a jelenlévő önkormányzati képviselők több, mint felének igen szavazata) igényel.

ELŐTERJESZTÉS

Pákozdi Nagyközség Önkormányzata Képviselő-testületének 2023. október 30. napján tartandó rendes nyilvános ülésére:

10.Napirendi pont: Előterjesztés „Élmény- és Szabadidősport Program 2024” támogatási igény benyújtásáról

Tisztelt Képviselő-testület!

A Miniszterelnökség aktív Magyarországért felelős államtitkára kiírta a 2024. évi Élmény- és Szabadidősport Programot a Magyarországon nonprofit jelleggel megrendezésre kerülő élmény- és szabadidősport eseményekre az aktív életmód népszerűsítése érdekében. A Program célja az emberek egészségügyi helyzetének javítása, az egészséges életmód iránti vágy felkeltése, a rendszeres mozgás ösztönzése.

Pákozdi Nagyközség Önkormányzata be kívánja nyújtani a támogatási igény, 0 % önerővel, 100 %-os támogatottságra.

A megvalósításra felkérte a Nemeskőcsag Általános iskola igazgatóját, illetve a Pákozdi Sport Egyesület vezetését.

Kérem a Tisztelt Képviselő-testületet az előterjesztés elfogadására.

Pákozdi, 2023. október 26.

Kardos Ádám s.k.
polgármester

HATÁROZATI JAVASLAT

**Pákozdi Nagyközség Önkormányzata Képviselő-testületének
.../2023. (... ..) határozata**

Pályázat benyújtása „Élmény- és Szabadidősport Program 2024” támogatásra

Pákozdi Nagyközség Önkormányzata Képviselő-testülete a fenti tárgyú előterjesztést megtárgyalta és az alábbi döntést hozta:

1. A Képviselő-testület döntött arról, hogy Miniszterelnökség aktív Magyarorszáგért felelős államtitkára által kiírt a 2024. évi Élmény- és Szabadidősport Programra pályázatot nyújt be.
2. A Képviselő-testület felhatalmazza a polgármestert a szükséges dokumentumok bekérésére és aláírására.

Felelős: Kardos Ádám polgármester

Határidő: pályázat benyújtására 2023. november 9.

**SZAKMAI BESZÁMOLÓ ÉS RÉSZLETES PÉNZÜGYI ELSZÁMOLÁS,
TARTALMI ÉS FORMAI KÖVETELMÉNYEK
- ÚTMUTATÓ -**

2023. január 1. után kiadott Támogatói okirat esetében

A Kedvezményezett a szakmai beszámoló és részletes pénzügyi elszámolás során a Támogató által kiadott Támogatói Okiratban leírtak szerint köteles eljárni, ettől eltérni csak a Támogató előzetes, írásbeli hozzájárulásával lehet. Jelen Útmutató célja, hogy szabályozást nyújtson az elszámolható költségek, elszámoláshoz szükséges bizonylatok, az elszámolás feltételei körében. Az Útmutatótól történő eltérés a támogatás ügyleti kamattal terhelt visszafizetésének kötelezettségét vonhatja maga után.

I. A TÁMOGATÓI OKIRAT LEGFONTOSABB RENDELKEZÉSEI KIEMELTEN

1. Kedvezményezett a Támogatást kizárólag a támogatott tevékenység (Feladat) megvalósításához – a Támogatói okiratban és annak mellékleteiben rögzített tevékenységekre és a vonatkozó jogszabályok rendelkezéseinek megfelelően – használhatja fel. A Támogatói okirat keretében biztosított támogatás a feladatellátás során felmerülő általános forgalmi adó fizetési kötelezettség teljesítésére is fedezetet biztosíthat, amennyiben a támogatásból finanszírozott tevékenységekkel kapcsolatban felmerült költségeire vonatkozóan adólevonási jog nem illeti meg és az adóterhet másra nem hárítja át.
2. A Támogató indokolt esetben, előzetesen, írásban engedélyezheti a Kedvezményezett számára a mindenkori Költségvetés felhalmozási kiadásai terhére, a felhalmozási kiadások összegének 20 %-át meghaladó mértékben, a működési kiadásai javára történő átcsoportosítását. A Támogató előzetes jóváhagyását az OTTER felületen szükséges kezdeményezni.
Új költségsorra, ahol korábban sem saját forrás, sem támogatási összeg nem került betervezésre, szintén kizárólag a Támogató előzetes, írásbeli jóváhagyásával lehetséges

költséget elszámolni. Az erre vonatkozó, OTTER felületen előterjesztett kérelemben az átcsoportosítás indokoltságát, összecszerúságát szükséges bemutatni.

A felhalmozási kiadások javára történő átcsoportosításról korlátlanul, valamint a csökkenő sor értékének 20 %-át meg nem haladó, kiadáscsoportok (kiemelt előirányzat) közötti átcsoportosításokról a Kedvezményezett a beszámoló keretében a Támogatót tájékoztatni köteles.

3. Kedvezményezett a Költségvetéshez képest ugyanazon kiadáscsoportokon (kiemelt előirányzat) belül az egyes költség sorok között – a személyi juttatások kivételével – korlátlanul hajthat végre átcsoportosításokat. A személyi juttatásokra történő átcsoportosítás nem haladhatja meg az eredetileg tervezett személyi juttatások összegének 5 %-át. Ezen átcsoportosításokról a Kedvezményezett a beszámoló keretében Támogatót tájékoztatni köteles.
4. A Támogatás felhasználása során figyelemmel kell lenni az alábbiakra:
Kedvezményezett a Feladatok megvalósításába közreműködött a Támogató előzetes írásbeli hozzájárulása mellett vonhat be. Közreműködőként kizárólag az a személy vonható be, amely megfelel az államháztartásról szóló 2011. évi CXCV. törvényben (a továbbiakban: Áht.) 50. §-ában foglalt feltételeknek.

II. TÁMOGATÁS TERHÉRE ELSZÁMOLHATÓ KÖLTSÉGEK

5. A Támogatás terhére a Feladat megvalósítása érdekében a Kedvezményezett támogatási kérelmében feltüntetett fejlesztések megvalósítása során keletkező, a Költségvetésben felsorolt, a támogatott tevékenység megvalósításának időszaka alatt felmerült azon kiadások számolhatóak el, melyek az államháztartásról szóló törvény végrehajtásáról szóló 368/2011. (XII. 31.) Korm. rendeletben (a továbbiakban: Ávr.), valamint az Áht.-ban rögzített feltételeknek és a vonatkozó jogszabályok rendelkezéseinek megfelelően kerültek felhasználásra, kifizetésre és könyvelésre.

Kedvezményezett a Támogatás terhére kizárólag azokat a költségeket számolhatja el, és fizetheti ki, melyekhez kapcsolódóan

- 5.1. a számviteli bizonylathoz – beszerzés, szolgáltatás igénybevétele esetén – az alábbi alátámasztó dokumentumok rendelkezésre állnak:
 - a) bruttó 200.000 Ft értékhatár alatt:

- megrendelő VAGY szerződés VAGY teljesítésigazolás
 - kifizetés bizonylata (amely lehet bankszámlakivonat vagy kiadási pénztárbizonylat, de tranzakciós lap nem elfogadható)
- b) bruttó 200.000 Ft értékhatár felett:
- **minden esetben** szerződés VAGY írásban elküldött és visszaigazolt megrendelő, függetlenül a Támogatás terhére elszámolt összegtől. A megrendelő kiküldésének és visszaigazolásának bemutatása elfogadható elektronikus, lementett e-mail formájában is abban az esetben, amennyiben tartalmazza a megrendelés pontos leírását, műszaki-szakmai specifikációját, nettó vállalási árát, és cégszerűen beazonosítható a Megrendelő és a szolgáltatást nyújtó szereplő is.
 - **teljesítésigazolás**
 - **kifizetés bizonylata** (amely lehet bankszámlakivonat vagy kiadási pénztárbizonylat, de tranzakciós lap nem elfogadható)
- c) nettó 500.000 Ft értékhatár felett [a b) alpontban foglaltakon túl]:
- piaci ár alátámasztása: 3 darab árajánlat (az útmutató 21. pontjában leírtak figyelembevételével)

5.2. a személyi juttatások, munkaadót terhelő járulék és a szociális hozzájárulási adó elszámolásához rendelkezésre áll:

- **bérijegyzék** (az elszámolással nem érintett munkavállalókat be nem azonosítható módon),
- **szerződés, bérkifizetést megalapozó jogviszony-igazolás**
- **munkaköri leírás**, amelyből beazonosítható a projektben végzett tevékenység
- **munkaidő-nyilvántartás**, amiből kimutatható a projektre fordított óraszám, illetve az ehhez kapcsolódó bérköltség és járuléka (kiemelten fontos olyan költségtétel esetében, amikor nem a teljes személyi jellegű költség kerül elszámolásra). Amennyiben az egyszerűsített foglalkoztatásról szóló 2010. évi LXXV. törvény melléklete szerinti szerződés kerül megkötésre, úgy nem kell alkalmazni a munkaidő-nyilvántartására és az írásos munkabér-elszámolásra vonatkozó előírásokat.
- **egyszerűsített foglalkoztatás esetén** a munkaidő-nyilvántartáson és az egyszerűsített munkaszerződésen felül a Nemzeti Adó- és Vámhivatal (a továbbiakban: NAV) által közzétett **igazolás az egyszerűsített foglalkoztatásból származó bevételről**,
- önkormányzatok esetén a **célfeladat/céljuttatás elszámolásához** benyújtandó dokumentumok a **célfeladat elrendelését igazoló dokumentum**, a **célfeladat**

eredményes végrehajtását igazoló dokumentum és a céljuttatás kifizetését igazoló bizonylat.

5.3. az elszámolt költségek pénzügyi kifizetéseit igazoló dokumentumok, amely lehet bankszámlakivonat vagy kiadási pénztárbizonylat, de tranzakciós lap nem elfogadható;

5.4. a **teljesítés dátuma a Támogatói okirat releváns pontjában feltüntetett időszakban** merültek fel, és legkésőbb a Támogatói Okiratban meghatározott időpontig a Kedvezményezett részéről kifizetésre kerültek. A teljesítés idejének megállapítása szempontjából a bizonylat alapjául szolgáló gazdasági esemény bekövetkezésének időpontja az irányadó.

6. A Támogató által előírt saját forrásra tekintettel Kedvezményezett a támogatással egyidejűleg a saját forrás összegével is elszámolni köteles Támogató felé, amelyre ugyanazon előírások vonatkoznak (az útmutató II. és III. pontjában foglaltak szerint).

7. Kedvezményezettnek a Támogatás felhasználásáról az Ávr. 92-93. §-a szerinti **szakmai beszámolót és részletes pénzügyi elszámolást** (a továbbiakban együtt: beszámoló) kell készíteni a Feladatterv és a Költségvetés struktúrájának megfelelően. A szakmai beszámolóhoz azon fejlesztés esetén, ahol releváns, **fotódokumentációt** is szükséges csatolni (különösen fejlesztés helyszínén kihelyezett tájékoztató tábla; a kivitelezés fázisai szerint bemutatva a felújított építmény, megvalósult beruházás; beszerzett eszközök; program/rendezvény lebonyolítása).

A szakmai beszámolót és a számlaösszesítőt a Támogató részére az **Aktív-és Ökoturisztikai Fejlesztési Központ, 1037 Budapest, Szépvölgyi út 39. címre** szükséges megküldeni **papír alapon**, valamint az OTTER felületen is szükséges feltölteni.

A beszámoló benyújtásának határideje: a Támogatói okirat szerint.

A beszámoló ezen határidő előtt is benyújtható. A beszámolónak tartalmaznia kell a Feladat kapcsán felmerült kiadások vonatkozásában az Ávr. 93. § (3) bekezdése szerinti **számlaösszesítőt**, valamint a számlaösszesítőben szereplő tételek indokolását is tartalmazó, a támogatott tevékenység részletes szöveges ismertetéseként a **szakmai beszámolót**. A beszámolóhoz benyújtandó számviteli bizonylatokat a Támogatói okiratban leírtak szerinti záradékkal kell ellátni, valamint kizárólag az OTTER felületen szükséges feltölteni.

A Támogatás elszámolása érdekében a számlaösszesítőt a Támogató részére teljes körű, valamennyi elszámolni kívánt költségre kiterjedő könyvvizsgálói nyilatkozattal ellátva köteles benyújtani a könyvvizsgálatra kötelezett szervezet, illetve az a Kedvezményezett, ahol a projekt költsége (igényelt támogatás és saját forrás összesen) eléri az 50.000.000,- Ft-ot. A

könyvvizsgálói nyilatkozatnak tartalmaznia kell legalább, hogy a könyvvizsgáló az elszámolás alapjául szolgáló dokumentumokat tételesen megvizsgálta, igazolja, hogy azok megfelelnek a hatályos számviteli előírásoknak és a Támogatói okirat keretében elszámolhatóak a számlaösszesítőben szerepeltetett összegben. A könyvvizsgáló köteles a nyilatkozat végén feltüntetni a kamarai tagság nyilvántartási számát. A számlaösszesítő táblázatot a hivatalos képviselő aláírásán felül a könyvvizsgálónak is záradékolnia kell. A záradékolásnak tartalmaznia kell, hogy a könyvvizsgáló az elszámolás alapjául szolgáló dokumentumokat tételesen megvizsgálta, igazolja, hogy azok megfelelnek a hatályos számviteli előírásoknak és a Támogatói okirat keretében elszámolhatóak a számlaösszesítőben szerepeltetett összegben.

A könyvvizsgálói tevékenység díja elszámolható költség, ha annak költsége legkésőbb a beszámoló benyújtásáig kifizetésre került.

Kedvezményezett a **beszámolóban köteles külön nyilatkozni arról, hogy a pénzügyi elszámolásban feltüntetett kiadások kifizetése előtt azok összegszerűségéről, jogszerűségéről – ellenszolgáltatás teljesítését követően esedékes kifizetés előtt ezen felül az ellenszolgáltatás teljesítéséről is - előzetesen meggyőződött, a Támogatás vonatkozásában elszámolt összegeket más támogató felé nem számolja el. Ezen nyilatkozat hiányában a beszámoló nem fogadható el.**

Amennyiben a támogatott tevékenység megvalósításához hatósági engedély vagy bejelentés, hozzájárulás vagy nyilatkozat szükséges, a dokumentum másolatát a beszámolóhoz mellékelni kell.

III. PÉNZÜGYI ELSZÁMOLÁST ALÁTÁMASZTÓ DOKUMENTUMOK

8. Számlaösszesítő táblázat:

A számlaösszesítő táblázat kitöltése során a támogatás terhére, valamint saját forrás terhére elszámolni kívánt összegek oszlopát is szükséges kitölteni. A kitöltés során ügyelni kell rá, hogy a számlákon való záradékolt összegek megegyezzenek a számlaösszesítő táblázat támogatás terhére elszámolni kívánt oszlopában rögzített költségekkel.

Egy számla/bizonylat csak egyszer kerüljön rögzítésre a számlaösszesítő táblázatban.

9. Számla, vagy azzal egyenértékű bizonylat záradékolása:

Az **eredeti számlát a Támogatói okiratban meghatározott szövegrésszel (a kipontozott helyre behelyettesítve a támogatás terhére elszámolni kívánt pontos összeget) kell záradékolással** ellátva beszkenelve csatolni.

A számla záradékolásában csak a támogatásból elszámolni kívánt összeget szükséges feltüntetni.

- Díjbekérő, és előlegbekérő rendelkezésre állása esetén is a záradékolás azon a bizonylaton történjen, amely mögött tényleges teljesítés áll (részszámla és/vagy végszámla).
- Bérköltség elszámolása esetén a záradékolás a bérjegyzéken történjen.
- Útiköltség elszámolása esetén a záradékolás a kiküldetési rendelvénnyen történjen.
- Egyszerűsített foglalkoztatási jogviszony esetén (EFO) a záradékolás az egyszerűsített munkaszerződésen történjen.
- Adásvételi szerződéssel vásárolt használt termék esetén a záradékolás a szerződésen történjen.

10. Előlegszámla:

Amennyiben a számla kiegyenlítése korábbi, mint a számla kiállítása, akkor **előlegbekérő, díjbekérő, illetve előlegszámlabenyújtása** szükséges. A végszámlán minden esetben kerüljön levonásra a kiállított előlegszámla összege. A díjbekérő nem minősül számviteli bizonylatnak, ezért a számlaösszesítőben szerepeltetni nem kell, azonban amennyiben a végszámlához kapcsolódik előlegszámla, részszámla, úgy ezeket minden esetben rögzíteni kell a számlaösszesítőben (a számlaösszesítőn feltüntetett, elszámolni kívánt összegnek minden esetben meg kell egyeznie a záradék összegével, ennek megfelelően az előlegszámla a számlaösszesítőn nulla elszámolni kívánt összeggel szerepel).

11. Idegen nyelven kiállított dokumentum:

Mellékelni szükséges a lényegi elemeket tartalmazó magyar nyelvű fordítást (a Kedvezményezett képviselőjének, vagy annak meghatalmazottja cégszerű aláírásával, és adott esetben a fordító aláírásával is hitelesítve).

12. Külföldi pénznemben kiállított számla:

Az Ávr. 93. § (4) bekezdése alapján a forinttól eltérő pénznemben kiállított számla, számviteli bizonylat esetén a végösszeget a **számlán szereplő teljesítés napján** érvényes **MNB**

hivatalos honlapján közzétett árfolyamon kell forintra átszámítani, továbbá ezt az összeget szükséges a számlaösszesítőben szerepeltetni.

13. Teljesítés dátuma, fizetési határidő:

Az általános forgalmi adóról szóló 2007. évi CXXVII. törvény 58. § (1) bekezdése alapján a teljesítés dátuma és a fizetési határidő **ugyanazon dátummal kell, hogy szerepeljen, amennyiben időszakos teljesítésről van szó.** Egyszeri termék/szolgáltatás vásárlása esetén a számlán szereplő teljesítés dátuma meg kell egyezzen a tényleges teljesítés idejével (szolgáltatás maradéktalan teljesítése, termék átadása/leszállítása).

14. Kifizetés bizonylata:

Amennyiben a számla kiegyenlítése készpénzben történt, akkor a megfelelő aláírásokkal ellátott **kiadási pénztárbizonylat** benyújtása szükséges.

15. Átutalás esetén elfogadható bizonylatok:

Pénzforgalmi számlakivonat (szerepeljen rajta a jóváírandó és terhelt számlaszám, a terhelt összeg, a terhelés napja, hivatkozás a kiegyenlített bizonylat számára), elektronikus számlakivonat, banki igazolás. A tranzakciós lap nem elfogadható.

16. Teljesítésigazolás:

Az elvégzett szolgáltatásról külön **teljesítésigazolást kell készítenie a Kedvezményezettnek.** Jelen útmutató 5.1. pontjának megfelelően a bruttó 200.000 Ft-ot el nem érő számviteli bizonylat esetében a teljesítésigazolás kiváltható megrendelővel vagy szerződéssel. Bruttó 200.000 Ft felett minden esetben szükséges a kiállított teljesítésigazolás csatolása is. Ezen alátámasztó dokumentum esetében nem szükséges a visszaigazolt, mindkét fél által aláírt teljesítésigazolás, azonban az abban foglalt teljesítés idejének meg kell egyeznie a számlán szereplő teljesítés dátumával, kivéve a 13. pontban foglalt esetet.

A teljesítésigazolásnak tartalmaznia kell legalább:

- az elvégzett munka megnevezését,
- a teljesítésigazolás által érintett időszakot,
- a munka nettó értékét,
- a kedvezményezett cégszerű aláírását.

Szerződés vagy szerződés hiányában visszaigazolt írásos megrendelő: **bruttó 200.000 Ft feletti számviteli bizonylat esetében minden esetben szükséges írásbeli szerződés vagy a visszaigazolt megrendelő:**

- Amennyiben készült szerződés, annak benyújtása szükséges.
- Amennyiben nem készült szerződés, írásbeli, visszaigazolt megrendelő benyújtása szükséges.

17. Egyéb adminisztratív, működési költségek:

Általános ügyviteli költség, rezszi, posta vagy a Kedvezményezett működésével összefüggésben felmerülő más költség csak olyan értékben és arányban számolható el, amennyiben az igazolhatóan a támogatott tevékenységgel kapcsolatban közvetlenül merült fel.

18. Kiküldetés elszámolása esetén benyújtandó dokumentumok köre:

- kiküldetési rendelvény,
- dologi költségek (tömegközlekedés, szállás) bizonylatai,
- kiküldetésen részt vevő magánszemély tulajdonában álló gépjármű használata esetén: forgalmi engedély és kgfb kötvény másolat, a NAV által közzétett üzemanyag-fogyasztási norma, és a NAV által közzétett üzemanyagár, valamint általános személygépkocsi amortizációs költséget tartalmazó bizonylat,
- Kedvezményezett üzemeltetésében álló gépjármű használata esetén: forgalmi engedély és kgfb kötvény másolat, üzemanyag és útdíj-számla, melyeken feltüntetésre került a gépjármű forgalmi rendszáma.

Munkavállalók kiküldetéseinek elszámolása esetén a NAV adott évre vonatkozó „A gépjárművek üzemeltetésével kapcsolatos költségek elszámolása” című információs füzet előírásai szerint kell eljárni.

Az információs füzetek az alábbi linken elérhetőek:

https://nav.gov.hu/ugyfeliranytu/nezzen-utana/inf_fuz

Megbízottak és a vállalkozók költségelszámolásának feltétele, hogy a megbízási/vállalkozási szerződésben a költségelszámolás pontos feltételei rögzítésre kerüljenek.

19. Könyvelés:

Beszámoló benyújtása során igazolni kell a beruházás bekerülési értékének, valamint a tárgyi eszközök beszerzésének aktiválását, amelyhez mellékelni szükséges a beruházások, tárgyi eszközök, immateriális javak egyedi nyilvántartó lapját.

IV. BESZERZÉS, KÖZBESZERZÉS, ENGEDÉLYEK

20. **Közbeszerzés, beszerzési eljárás vizsgálata:**

A projekt megvalósítása érdekében igénybe vett szolgáltatások beszerzése során a Kedvezményezettnek a jelen útmutató figyelembevételével szükséges eljárnia. Kedvezményezett tudomásul veszi, hogy amennyiben a mindenkor hatályos közbeszerzésekről szóló törvény (a továbbiakban: Kbt.) szerinti feltételek fennállnak, úgy a Támogatásból megvalósítandó beszerzései tekintetében köteles **közbeszerzési eljárást lefolytatni**. Közbeszerzési eljárás eredményes lezárásának igazolása érdekében az elszámoláshoz csatolni szükséges az **Összegezést**.

21. **Piaci ár igazolása:**

Minden nettó 500.000 Ft feletti beszerzés esetében szükséges a piaci árat igazolni. Legalább **három darab egymástól és a Kedvezményezettől független, azonos tárgyú, összehasonlítható, a szerződés tárgyát várhatóan teljesíteni képes ajánlattevőktől megkért érvényes árajánlat csatolása szükséges** a szerződés vagy az írásban visszaigazolt megrendelő mellékleteként. Az azonos támogatásból finanszírozott, műszaki-gazdasági funkcionális egységet alkotó beszerzések esetében a piaci ár igazolásakor az egybeszámított érték alapján kell eljárni.

A beszerzési eljáráshoz csatolni kell az ajánlattételi felhívást és az értékelési szempontokat tartalmazó döntési lapot. Amennyiben a piaci szereplők felhívása ellenére kevesebb, mint 3 árajánlat érkezett be, úgy szükséges igazolni, hogy az ajánlatkérő tőle elvárható gondossággal járt el (visszaigazoló e-mail az ajánlattétel elutasításáról vagy az ajánlattételi felhívás átvételre került a felkért piaci szereplőtől).

Az árajánlatnak tartalmaznia kell legalább:

- az ajánlattevő megnevezését, aláírását,
- az ajánlat tárgyának megnevezését, műszaki paramétereit, szakmai jellemzőit,
- az ajánlat kiállításának dátumát,
- az egységárat, a nettó árat, az áfát és a bruttó árat.

Elektronikus, e-mailben történő árajánlat esetén is jól behatárolható módon érvényesülnie kell ezeknek a paramétereknek.

A nyílt kereskedelmi forgalomban beszerezhető eszközök és szolgáltatások esetén az írásos ajánlat kiváltható nyilvánosan közzétett árajánlatok bemutatásával (pl.: forgalmazó cégek honlapja, szálláskereső portálok, ár-összehasonlító oldalak). Ebben az esetben a beszerzés dokumentálása elektronikusan történik (pl. online felületekről dátummal ellátott képernyőkép mentéssel – 3 darab). Az alátámasztó dokumentumokból (árajánlatok, kimutatások) egyértelműen megállapíthatónak kell lenniük a beszerzés műszaki-szakmai paramétereinek.

Tárgyát tekintve egyebek mellett mentes a piaci ár igazolása alól:

- közüzemi szolgáltatások költsége és díja,
- hatósági díjak, adók, közterhek,
- helyi és helyközi utazás szabott áras szolgáltatásai, útiköltség,
- jogszabály által biztosított kizárólagosság alapján végzett szolgáltatások.

22. **Egyéb igazolások:**

Amennyiben a támogatott tevékenység megvalósításához **hatósági engedély** (pl. vízjogi létesítési, vízjogi üzemeltetési, építési, használatbavételi, szálláshelyüzemeltetési, működési engedély) szükséges, az elszámoláshoz az engedély **hiteles másolatát csatolni szükséges**.

Ha a támogatott tevékenység megvalósításához a Kedvezményezett **ingatlan-nyilvántartással összefüggő eljárási cselekményt** vállalt vagy annak megtétele jogszabályi kötelezettsége (pl. épület feltüntetése, művelési ág váltás vagy tulajdonosváltás átvezetése ingatlan-nyilvántartásban), az elszámoláshoz a **tulajdoni lap hiteles másolatát csatolni szükséges**.

V. NEM ELSZÁMOLHATÓ KÖLTSÉGEK KÖRE

23. A támogatott tevékenység jellegétől függetlenül nem számolhatóak el alkoholos italok, dohánytermékek, élvezeti cikkek költségei.

24. Kedvezményezett saját forrás (önrész) terhére sem számolhat el **saját teljesítést**. A Kedvezményezett saját teljesítése alatt az egyes beruházási, szolgáltatási vagy egyéb tevékenységek saját kivitelezésben történő megvalósítását értjük, amelyek nem harmadik személyektől kerülnek beszerzésre. Olyan tevékenységek ezek, melyeket a Kedvezményezett

saját szervezetén belül, külső résztvevők/beszállítók/partnerek bevonása nélkül el tud végezni, különösen a térítés nélkül végzett önkéntes munka és a felajánlás (adomány).

- 25.** Nem számolható el költség nem független ajánlattevő által kiállított bizonylat alapján. Nem független az az ajánlattevő, amelyben a támogatást igénylő, illetve kedvezményezett vagy tulajdonosa (irányító vagy felügyeleti szerve), annak tagja, a szervezet nevében nyilatkozattételre, képviseletre jogosult személy, ezen személy Ptk. 8:1. § (1) bekezdés 2. pontja szerinti hozzátartozója, tulajdonosi, fenntartói, vagyonkezelői, irányítási, képviseleti, munkáltatói, vagy kinevezési jogokat gyakorol, vagy fordítva, amely olyan szállítótól származik, amelynek tulajdonosa (irányító vagy felügyeleti szerve), annak tagja, a szervezet nevében nyilatkozattételre, képviseletre jogosult személy, ezen személy Ptk. 8:1. § (1) bekezdés 2. pontja szerinti hozzátartozója a kedvezményezett szervezetében vagy a másik ajánlattevő szervezetében tulajdonosi, fenntartói, vagyonkezelői, irányítási, képviseleti, munkáltatói vagy kinevezési jogokat gyakorol. Nem független továbbá az ajánlattevő, ha a támogatást igénylő, illetve kedvezményezett vagy másik ajánlattevő vonatkozásában partnernek vagy kapcsolt vállalkozásnak minősül. Független ajánlattevőnek minősül az országos sportági szakszövetség vagy egyéb szövetség tagszervezete.

Arculati kézikönyv

az Élmény- és Szabadidősport Program felhíváshoz

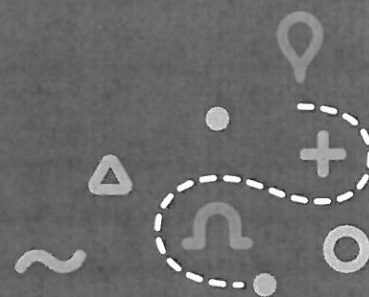

Ernyőarculati logó

Az Aktív Magyarország arculata egy ernyőarculatból és négy albrand arculatából áll. Ezen az oldalon az ernyőarculat alapját képező teljes logót (A) mutatjuk be, valamint azt a logóváltozatot, amikor a logót csupán emblémaként használjuk (B).

A – Logó



B – Embléma



Színváltozatok

A felület színétől függően, amelyen az emblémát alkalmazzuk, az embléma különböző színváltozatait kell alkalmaznunk. Mivel az embléma három elsődleges arculati színből tevődik össze, ezért az azt alkotó elemek színezése attól függően lehet háromféle, hogy e három színből melyik képezi az embléma elhelyezésének alapját.

Az ábrán azt illusztráljuk, mely elsődleges arculati színeken mely színvariációkat kell alkalmazni ahhoz, hogy a legjobban érvényesüljön az embléma struktúrája. Bemutatjuk továbbá, az embléma monokróm verzióit.

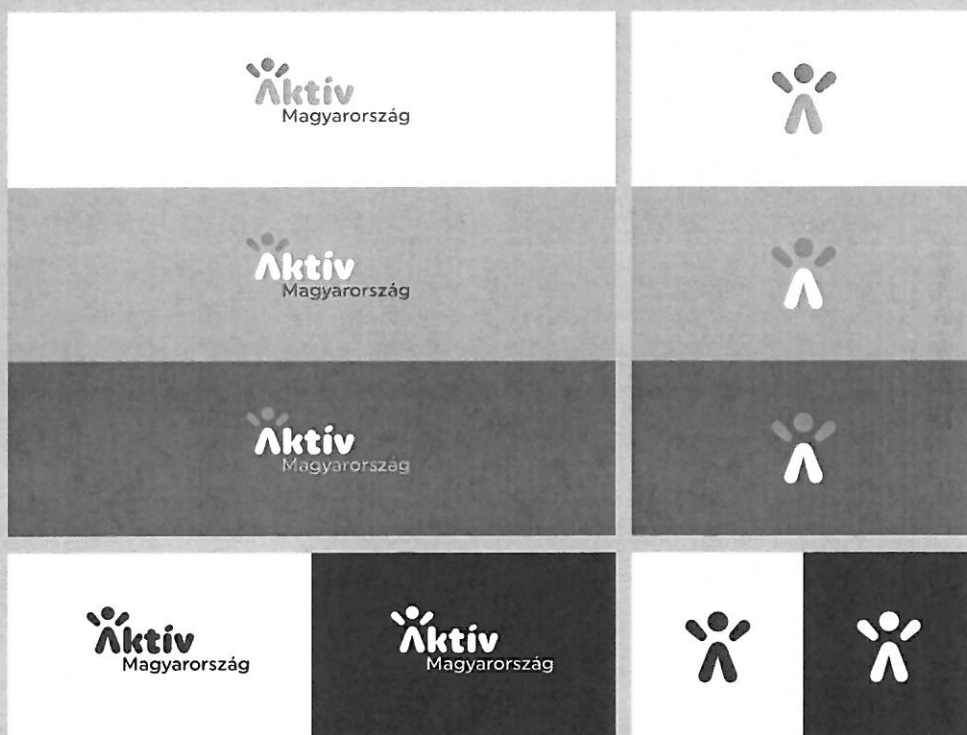

Színek:



Színpaletta

Az Aktív Magyarország színei a fehér, világoszöld, sötétkék és piros. A Turázunk Itthon! elsődleges színei a sötétzöld, sárga és világoskék. Az evezünk Itthon! színei a világoskék, sötétzöld és sárga. A Tekerjünk Itthon! színei a sárga, sötétkék és világoskék. A siejünk Itthon! színei a sötétkék, fehér és piros.

Kiegészítő színek: fekete, sötét-, és világosszürke, narancssárga és lila. Ezek alkalmazására akkor van szükség, ha valamely felületen funkciókhoz rendelt színhasználatra van szükség, és nem elegendő a három alapszín (pl. kiadványok színekódolása), illetve minden olyan esetben, ha indokolt a vizuális megjelenés változatosabbá tétele.

A színek kódjait Pantone, CMYK, RGB és HEX skála alapján is feltüntettük, így a különböző nyomdatechnikai eljárások és a digitális megjelenések körében is a lehetőség szerinti legnagyobb színhelyesség érhető el.



Sötétzöld
 PANTONE P 144-7 C
 CMYK 82-0-85-41
 RGB 18-110-59
 HEX: 124E3B

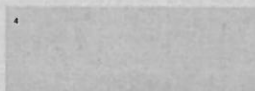

Világoszöld
 PANTONE P 142-9 C
 CMYK 72-0-76-0
 RGB 74-204-89
 HEX: 4ACC59



Fekete
 PANTONE P 179-36 C
 CMYK 0-0-0-100
 RGB 0-0-0
 HEX: 000000



Fehér
 PANTONE -
 CMYK -
 RGB 255-255-255
 HEX: FFFFFFFF

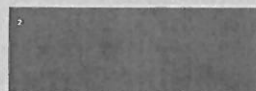

Sötétkék
 PANTONE P 117-16 C
 CMYK 100-0-0-60
 RGB 5-87-120
 HEX: 055778

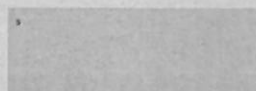

Világoskék
 PANTONE P 115-6 C
 CMYK 83-0-0-0
 RGB 46-191-229
 HEX: 2E8F65

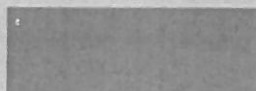

Sötétszürke
 PANTONE P 179-9 C
 CMYK 0-0-0-66
 RGB 128-128-128
 HEX: 808080

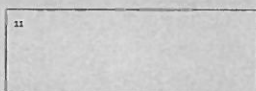

Világosszürke
 PANTONE P 179-3 C
 CMYK 0-0-0-39
 RGB 204-204-204
 HEX: CCCCCC



Piros
 PANTONE P 48-7 C
 CMYK 0-87-85-0
 RGB 249-74-64
 HEX: F04A60

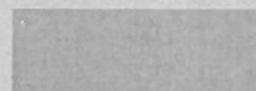

Narancs
 PANTONE P 10-7 C
 CMYK 0-60-87-0
 RGB 255-122-56
 HEX: FF7A38



Sárga
 PANTONE P 10-8 C
 CMYK 0-27-100-0
 RGB 255-184-41
 HEX: FFBA29



Lila
 PANTONE P 88-7 C
 CMYK 42-86-0-0
 RGB 163-74-150
 HEX: A34A76

Logó- használat

Az alábbiakban ismertetjük a logóhasználat során leggyakrabban felmerülő hibákat. Ezek mindegyikét határozottan kerülni kell az arculat konzisztens és megfelelő minőségű megjelenésének biztosítása céljából.

A logóhasználat során tilos:

1. a logók elforgatása
2. a logók torzítása
3. a logók elemeinek módosítása
4. a betűtípus megváltoztatása
5. az engedélyezett szinkombinációtól eltérő színezés használata
6. az engedélyezett monokróm színektől eltérő szín alkalmazása
7. a logók egyes elemeinek átméretezése
8. a logók egyes elemeinek újrendezése
9. a színes logóváltozatok megjelenítése nem egyszínű háttéren
10. árnyék és egyéb effektek alkalmazása a logókon
11. megjelenítés nagy kontrasztú foton
12. a logók kiegészítése plusz elemekkel
13. a logók egyes elemeinek elhagyása
14. a logók szövegének módosítása
15. a logók körvonalas megjelenítése
16. a logók biztonsági keretén belül egyéb grafikai elemek megjelenítése

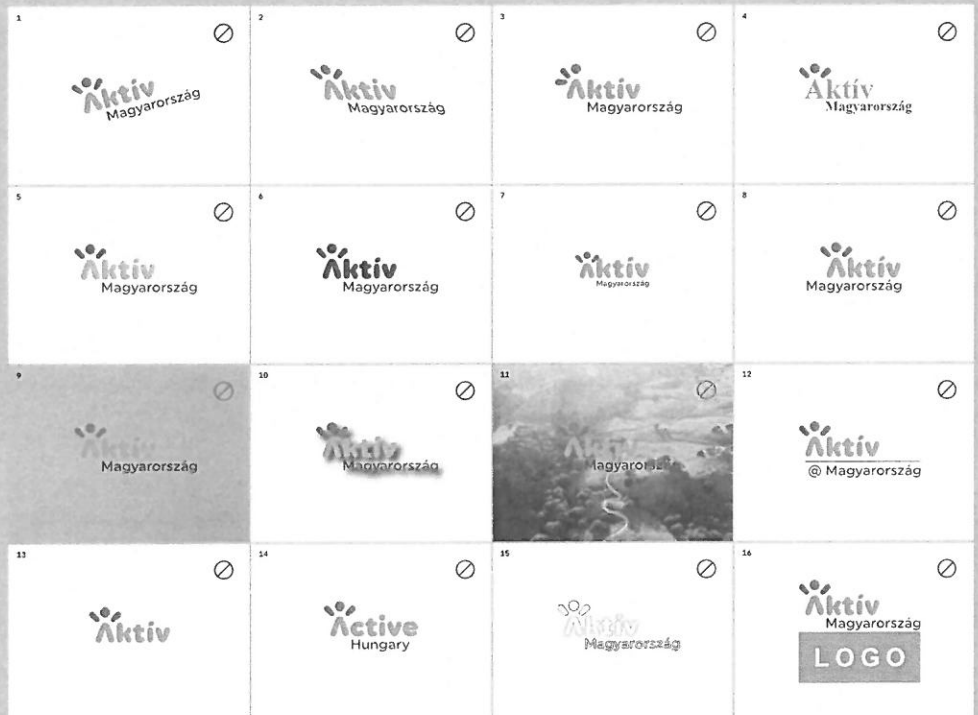

Strandzászló grafikai terve

méret: 80*250 cm

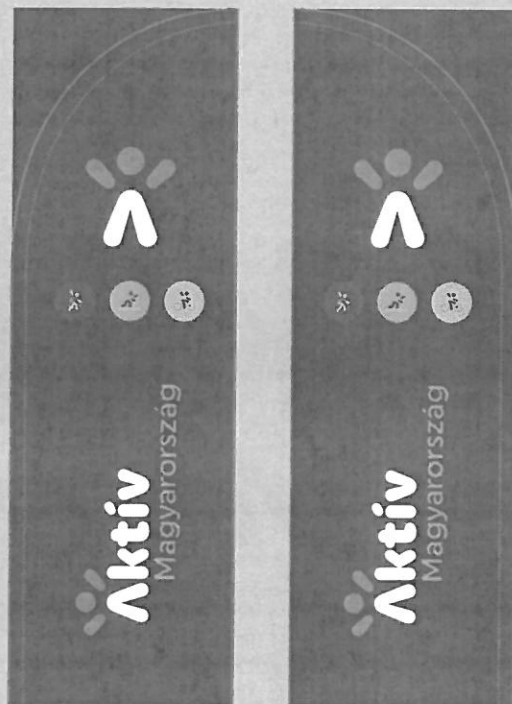



Áktív
Magyarország



Aktív

Magyarország

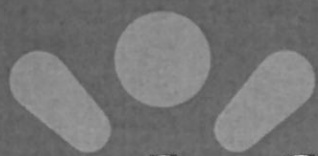

Aktív

Magyarország



Áktív
Magyarország